



Herzlichen Glückwunsch zu Ihrem neuen VALETTA - Produkt. Sie haben sich für ein qualitativ hochwertiges Produkt aus Österreich entschieden. Wir bitten Sie, den Inhalt der Montageanleitung sorgfältig zu lesen und aufzubewahren. Diese Montageanleitung vervollständigt den Verwendungszweck mit den Informationen zur Montage und der Verwendung. Die Bedienungsanleitung muss vor der ersten Benutzung gelesen werden. Schäden, die durch Nichtbeachtung der Bedienungs- und Wartungsanleitung entstehen, unterliegen nicht der Gewährleistung. Die Haftung für Folgeschäden an Elementen aller Art und Personen ist ausgeschlossen. Diese Anlage wurde vom Fachhandel geliefert und eingebaut. Reparaturen und Demontage dürfen nur durch dafür ausgebildetes Fachpersonal erfolgen. Nehmen Sie selbst keine Veränderungen am Produkt vor. Eine sichere Handhabung ist sonst nicht mehr gewährleistet.

Mit Herausgabe dieser Unterlagen/Version verlieren alle früheren entsprechenden Unterlagen ihre Gültigkeit. Die Anleitung, Zeichnungen und die Dokumentation sind vollständiges Eigentum von der Firma VALETTA Sonnenschutztechnik GmbH und dürfen weder teilweise oder ganz kopiert oder reproduziert werden. Technische Änderungen und Druckfehler sind vorbehalten. Es gelten ausnahmslos die Verkaufs- und Lieferbedingungen von VALETTA Sonnenschutztechnik GmbH. (Aktuelle Fassung unter www.valetta.at)

WARTUNGSHINWEIS

Eine regelmäßige Wartung und Pflege erhöht die Lebensdauer der Anlage!

Überprüfen Sie die Anlage und die Bedienelemente regelmäßig jedoch zumindest einmal jährlich auf Verschleiß oder Beschädigung (Gestell, Behang, etc.) Ebenso sind Befestigungsschrauben und die Montage des Produktes auf seine Standhaftigkeit und Festigkeit zu prüfen. Entfernen Sie regelmäßig mögliche Verschmutzungen (Laub, etc.). Lassen Sie Inspektionen und Wartungsarbeiten regelmäßig und vorzugsweise nur von Fachpersonal durchführen. Verschlissene oder beschädigte Teile sind rechtzeitig und nur vom Fachbetrieb zu ersetzen bzw. reparieren. Benutzen Sie die Anlage nicht, wenn eine Reparatur erforderlich ist.

Es dürfen nur vom Hersteller freigegebene Original Ersatzteile verwendet werden.

Wir empfehlen einen Servicevertrag abzuschließen. Wenden Sie sich an ihren VALETTA-Fachpartner.

ACHTUNG

Verletzungsgefahr durch Sturz von einer Aufstiegshilfe! Aufstiegshilfe (z. B. Leiter etc.) kann durch unsachgemäßes Aufstellen umkippen. Aufstiegshilfe auf ebenen und tragfähigen Untergrund aufstellen! Aufstiegshilfe nicht an das Produkt lehnen!

Zweckentfremdete Belastungen beeinträchtigen Funktion und Sicherheit des Produktes!

Bei Fehlbedienung und unsachgemäßem Gebrauch erlischt der Garantieanspruch!

FRAGEN

Sollten Sie noch Fragen zur Montage oder der Bedienung dieses Produktes haben, kontaktieren Sie bitte Ihren autorisierten VALETTA Fachhändler.

PFLEGEHINWEIS

Die Lamellen des Raffstores können bei normaler Verschmutzung mit einem weichen Schwamm und Wasser, bei stärkerer Verschmutzung zusätzlich mit einem milden Reinigungsmittel und einem Tuch gereinigt werden. Hier ist darauf zu achten nicht zu fest auf die Lamellen zu drücken, da diese knicken können! Bei der Reinigung ist auch darauf zu achten, dass die Tragorgane der Lamellen nicht beschädigt werden. Dies kann zur Beeinträchtigung der Funktion führen, welche fachmännisch repariert werden muss. Wird Staub und Schmutz nicht regelmäßig entfernt, kann dadurch die Funktion negativ beeinflusst werden. Führungsschienen sind sauber halten, Laub und Verschmutzungen zu entfernen. Wenn nötig mit fettfreiem Gleitmittel behandeln. Zur Reinigung keinen Hochdruckreiniger verwenden, Teile können unter dem Druck beschädigt werden! Bei Reinigungs- und Wartungsarbeiten an den Raffstores mit Motorantrieb muss die Anlage abgeschlossen sein. Drehen Sie nicht an den Endschaltern eines mit Motor betriebenen Raffstore. Die Lagerböcke sind wartungsfrei und dürfen daher nicht geölt oder geschmiert werden.

RAFFSTORE I VERBUNDRAFFSTORE

1. LESEN DER BEDIENUNGSANLEITUNG

Die Bedienungsanleitung muss vor der ersten Benutzung des Raffstores gelesen werden. Für die Sicherheit von Personen ist es wichtig, diese Anweisungen zu befolgen. Die Nichtbeachtung entbindet den Hersteller von seiner Haftungspflicht. Alle Anleitungen sind vom Kunden aufzubewahren und müssen bei einem eventuellen Verkauf des Raffstores an den neuen Besitzer weitergereicht werden.

2. SICHERHEITS- UND WARNHINWEISE FÜR BEDIENUNGSANLEITUNGEN

Sicherheitshinweise sind an entsprechender Stelle im Text zu finden und unbedingt zu beachten!

WICHTIGER SICHERHEITSHINWEIS:

Spezielle Hinweise sind für die Funktion des Produktes wichtig und die Nichtbeachtung kann zu schweren Verletzungen oder zum Tod führen.

3. PRODUKT - IDENTIFIZIERUNG

Jedes Produkt ist mit einem CE – Aufkleber gekennzeichnet. Der Aufkleber ist Bestandteil des Produktes und darf für eine evtl. spätere Identifizierung nicht entfernt werden.

4. BESTIMMUNGSGEMÄSSE VERWENDUNG

Der Raffstore ist eine Sonnenschutzanlage, die nur für den bestimmungsgemäßen Gebrauch verwendet werden darf. Bei missbräuchlicher Nutzung kann es zu erheblichen Gefährdungen kommen. Veränderungen, wie An- und Umbauten welche nicht vom Hersteller vorgesehen sind, dürfen nur mit schriftlicher Genehmigung des Herstellers vorgenommen werden. Zusätzliche Belastungen des Raffstores durch angehängte Gegenstände oder ähnliches können zu Beschädigungen des Raffstores führen und sind daher nicht zulässig.

5. BEDIENUNG

Es muss sichergestellt werden, dass Kinder oder Personen, die die Gefahren durch Fehlanwendung und Fehlgebrauch nicht richtig einschätzen können, den Raffstore nicht bedienen. Funkfernbedienungen sind außerhalb deren Reichweite aufzubewahren.

Achten Sie beim Auf- oder Abfahren des Raffstores, dass keine Personen oder Hindernisse den Fahrweg behindern, oder Teile des Raffstores berühren.

Jalousie öffnen/schließen durch Drehen der Kurbelstange:

Vor dem vollständigen Öffnen die Drehbewegung der Kurbel verlangsamen. Die Jalousie soll nicht gewaltsam oben anschlagen. Vor dem vollständigen Schließen die Drehbewegung der Kurbel verlangsamen. Sobald Sie einen Widerstand spüren, nicht mehr weiterdrehen!

Hinweis: Vermeiden Sie ein zu großes Abknicken/Schräg halten der Kurbelstange: Dies führt zu Schwergängigkeit und übermäßigem Verschleiß.

Achtung: Kurbel bei vollständig geöffnetem oder vollständig geschlossenem Behang nicht gewaltsam weiterdrehen. Sobald Sie einen Widerstand spüren das Kurbeln beenden! Gefahr von Beschädigung!

6. RAFFSTORE MIT ELEKTROBEDIENUNG

Beachten Sie hierbei auch vor der ersten Benutzung, die separat beiliegenden Einstell- und Bedienungsanleitungen des Motor-, Schalter- und Steuerungsherstellers.

7. BEDIENUNG BEI STROMAUSFALL

Ein motorgetriebener Raffstore lässt sich ohne Strom nicht auffahren. Erwägen sie daher in windreichen Gebieten mit häufigen Stromausfällen den Einsatz einer Notstromversorgung oder die Bedienung mit einer Nothandkurbel.

8. AUTOMATIKSTEUERUNG

Der Raffstore darf niemals unbeaufsichtigt tiefgefahren werden. Eine Automatiksteuerung kann unter extremen Bedingungen versagen (z.B. Stromausfall, Defekte, plötzlich auftretende Unwetter). Es besteht die Gefahr, dass der Raffstore beschädigt wird.

EMPFEHLUNG: Bei Abwesenheit die Automatiksteuerung auf manuellen Betrieb stellen und den Raffstore eingefahren lassen.

9. NUTZUNG BEI WIND

Der Raffstore erfüllt die Anforderungen der in der beiliegenden CE-Konformitätskennzeichnung angegebenen Windklasse. Welche Windklasse nach der Montage erreicht wurde, hängt entscheidend von der Art und der Anzahl der Befestigungsmittel sowie vom vorhandenen Befestigungsuntergrund ab. Der Raffstore darf nur bis zu der vom Montageunternehmen deklarierten Windwiderstandsklasse genutzt werden. Diese kann von der vom Hersteller angegebenen Windwiderstandsklasse abweichen.

10. NUTZUNG BEI SCHNEE UND EIS

Der Raffstore darf bei Schneefall, Eis oder Frostgefahr nicht betätigt werden. Durch eine gewaltsame Betätigung des Raffstores besteht die Gefahr, dass der Raffstore beschädigt wird.

Eine Automatiksteuerung muss bei Frostgefahr unbedingt ausgeschaltet werden.

12. LAUB UND FREMDKÖRPER

Laub und sonstige auf dem Raffstore, oder in den Führungsschienen liegende Fremdkörper sind sofort zu beseitigen. Es besteht die Gefahr, dass der Raffstore beschädigt wird.

13. HINDERNISSE

Im Laufbereich des Raffstores dürfen sich keine Hindernisse befinden. Es besteht die Gefahr, dass der Raffstore beschädigt wird oder Personen

verletzt werden.

14. REINIGUNG- UND WARTUNGSARBEITEN

Motorbetriebene Raffstore können unbeabsichtigt in Gang gesetzt werden. Es ist sicherzustellen, dass der Raffstore bei Reinigungs- und Wartungsarbeiten (z. B. Gebäudereiniger) stromlos geschaltet wird (z. B.: Sicherung ausschalten). Werden Raffstore von mehreren Nutzern betrieben, muss eine vorrangig schaltende Verriegelungsvorrichtung (kontrollierte Stromunterbrechung von außen) betätigt werden welche jegliches Auf- und Abfahren des Raffstores unmöglich macht.

15. PFLEGE UND REINIGUNG

Gestell und Lamellen: Alle Aluminiumteile sind pulverbeschichtet und somit witterungsunempfindlich. Trotzdem empfehlen wir, in regelmäßigen Abständen die Aluminiumteile mit Wasser und einem haushaltüblichen Reiniger zu säubern (keine aggressiven oder scheuernden Mittel verwenden). Keinen Hochdruckreiniger verwenden, Teile können unter dem Druck beschädigt werden!

LAMELLEN:

Hier ist darauf zu achten nicht zu fest auf die Lamellen zu drücken, da diese knicken können! Entfernen Sie regelmäßig Schmutz, Laub o. ä. aus den Führungsschienen.

16. WARTUNG

Eine sichere und gefahrlose Nutzung des Raffstores kann nur gewährleistet werden, wenn die Anlage regelmäßig geprüft und gewartet wird. Die Wartungsvorschriften und Wartungsintervalle sind zu beachten.

Folgende Punkte sollten regelmäßig, jedoch mindestens jährlich durchgeführt werden:

Untersuchung auf Anzeichen von Verschleiß oder Beschädigung an Bespannung, Gestell oder elektrischen Kabeln.

Kontrolle der Befestigungsschrauben, mit der der Raffstore und Führungen befestigt sind.

Sollten Beschädigungen festgestellt werden, so ist der Fachhändler oder ein geeignetes Serviceunternehmen mit der Reparatur zu beauftragen. Reparaturbedürftige Raffstore dürfen nicht verwendet werden.

17. ERSATZTEILE

Es dürfen nur vom Hersteller freigegebene Ersatzteile verwendet werden.

18. DEMONTAGE UND ENTSORGUNG

Bei der Demontage und der fachgerechten Entsorgung des Raffstores müssen die unter Vorspannung stehenden Teile vorher komplett entspannt und gesichert werden. Beauftragen Sie hierzu einen VALETTA - Fachhändler, der auch gerne bereit ist, gegen einen Kostenbeitrag, die Anlagen fachgerecht zu entsorgen.



<p>EMPFOHLENES MONTAGEWERKZEUG</p>		<p>Bleistift Rollmaßband / Zollstock Schere Wasserwaage Sechskant-Stiftschlüsselsatz Bohrmaschine / Bohrhammer Ausbläser (zur Bohrlochreinigung) Akku - Schrauber Montage- und Einstellkabel für Motore</p>
---	--	---

	<p>Position der Abstandhalter ermitteln und entsprechend dem Untergrund befestigen.</p>
--	---

<p>KLEMMKONSOLE ABSTANDHALTER</p>			
		<p>KLK18-100 Klemmkonsole 18 mm, Abstand 100 mm</p> <p>KLK18-130 Klemmkonsole 18 mm, Abstand 130 mm</p> <p>KLK18-S Klemmkonsole 18 mm, Sonderlänge</p> <p>Klemmkonsole mit Montageplatte 18 x 90 mm; inkl. Abstandhalter</p>	
		<p>KLK36-100 Klemmkonsole 36 mm, Abstand 100 mm</p> <p>KLK36-130 Klemmkonsole 36 mm, Abstand 130 mm</p> <p>KLK18-S Klemmkonsole 18 mm, Sonderlänge</p> <p>Klemmkonsole mit Montageplatte 36 x 90 mm; inkl. Abstandhalter</p>	

ANZAHL ABSTANDHALTER JE SCHIENE AUF FERTIGE HÖHE

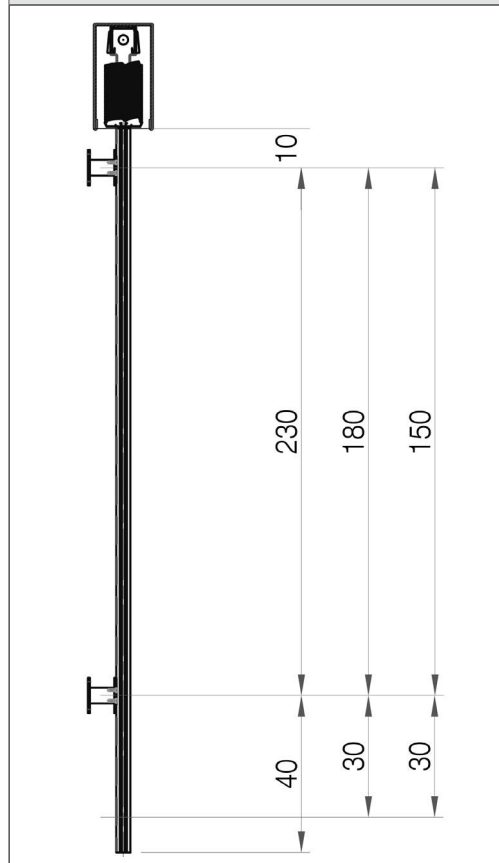

ANZAHL BEFESTIGUNGSTRÄGER OBERLEISTE AUF FERTIGE BREITE	
bis 150 cm	2 STK
bis 250 cm	3 STK
bis 350 cm	4 STK
bis 450 cm	5 STK

ANZAHL ABSTANDHALTER JE SCHIENE AUF FERTIGE HÖHE		
MASS Z	GESAMTHÖHE (cm)	
	bis 250	251 - 400
bis 150 mm	2	3
151 - 300 mm	3	4

LAGERBOCK EINSTELLUNG EVOR75 / EVOR90 / EVOR93

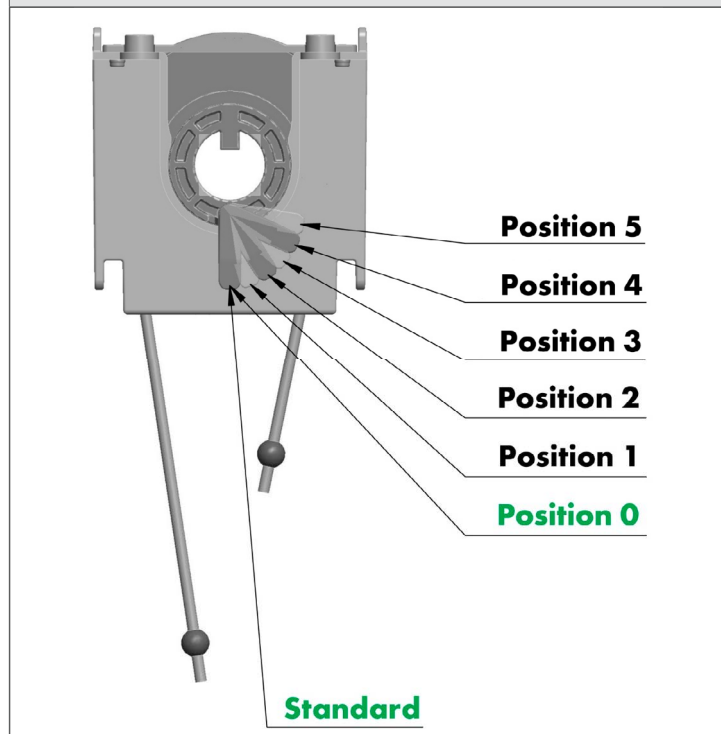

Positionen und Höhenkorrektur:
 Position 0 = Standard-Einstellung
 Position 1 = Korrektur Höhe +0,37 mm
 Position 2 = Korrektur Höhe +0,69 mm
 Position 3 = Korrektur Höhe +0,93 mm
 Position 4 = Korrektur Höhe +1,09 mm
 Position 5 = Korrektur Höhe +1,15 mm

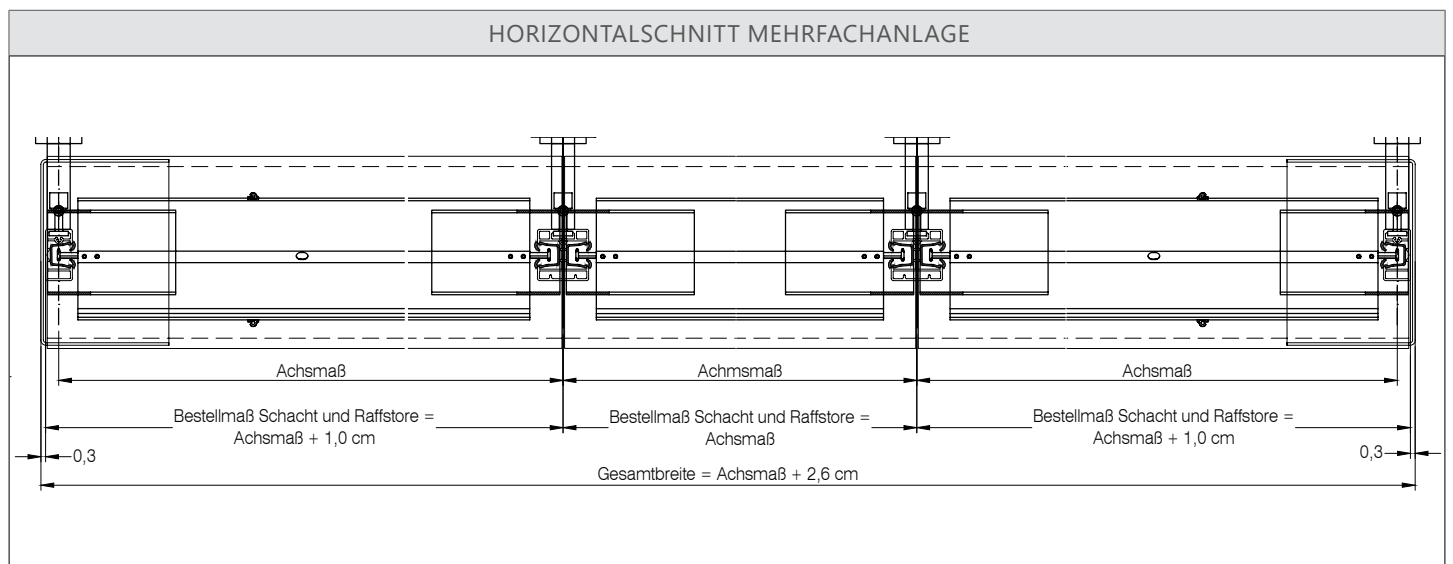
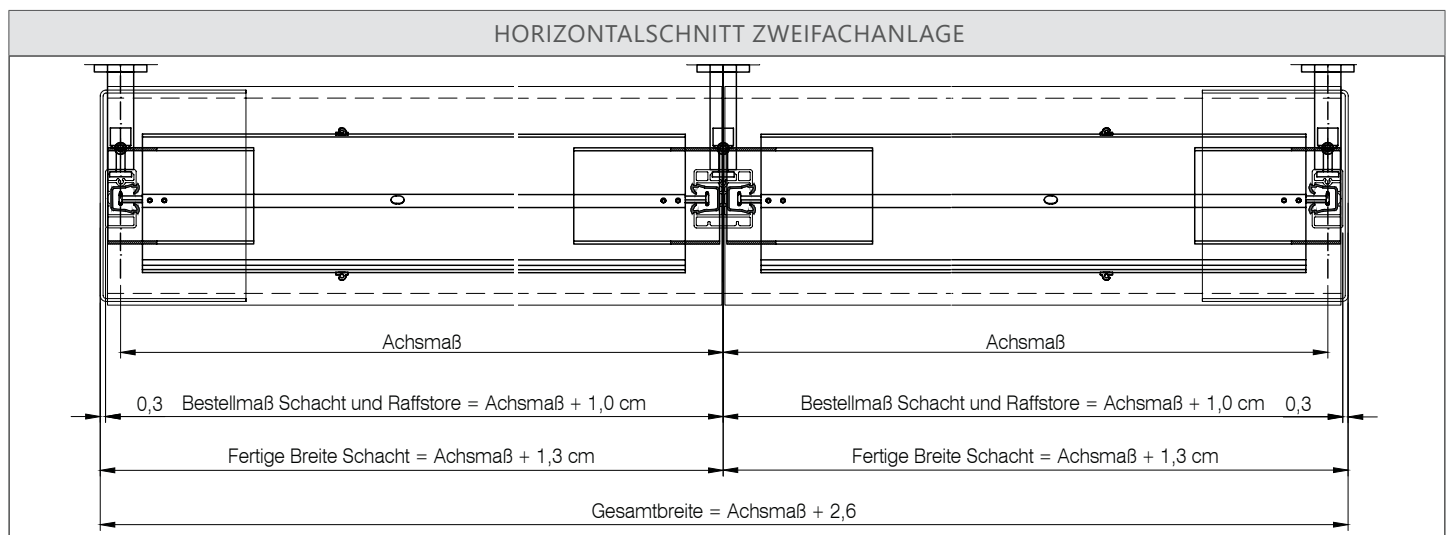
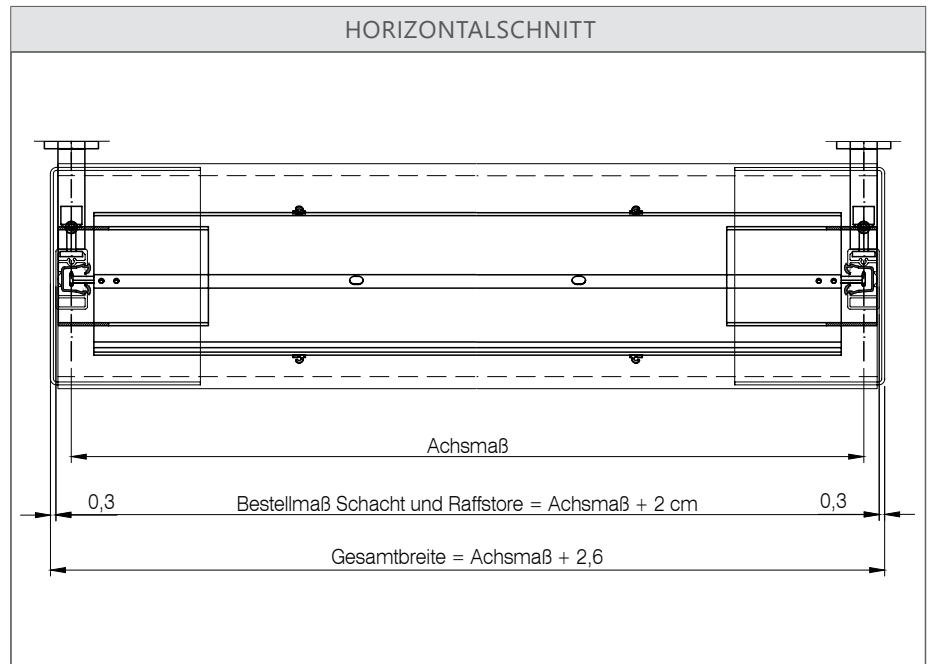
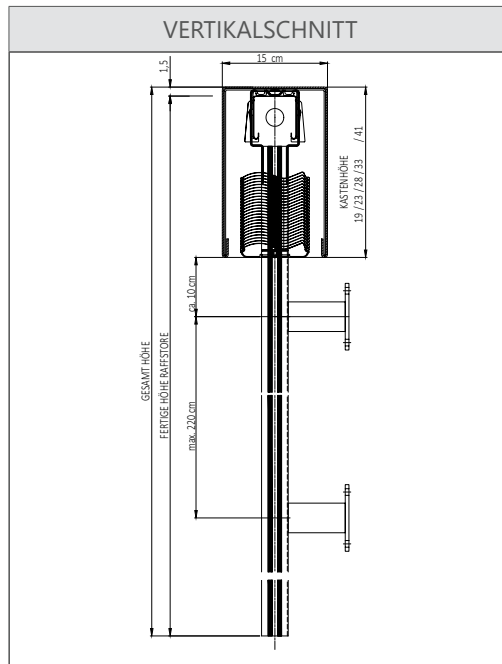

EASY VORSATZ-RAFF

BSS - BLENDEN- UND SCHACHTSCHIEBESTOSS FÜR ALLE HÖHEN

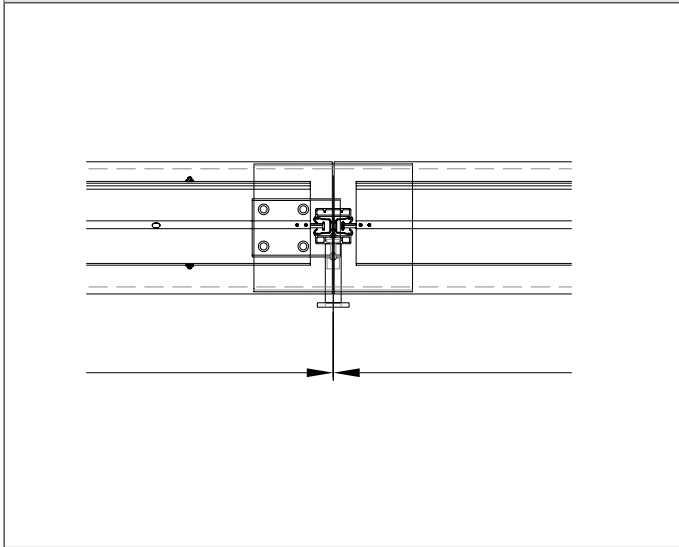

VLSI - EVOR VORSATZSCHACHT - LEERSCHACHT INNEN

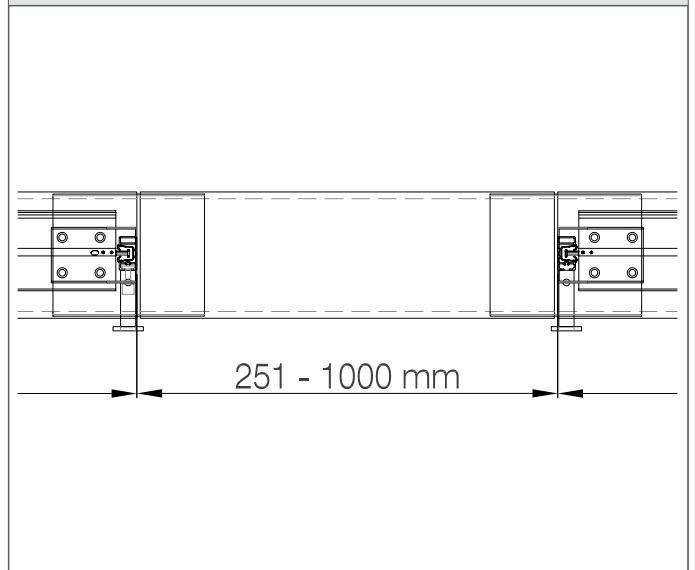

VSSSV - EVOR VORSATZSCHACHT - SCHIEBESTOSS MIT SCHACHTVERLÄNGERUNG

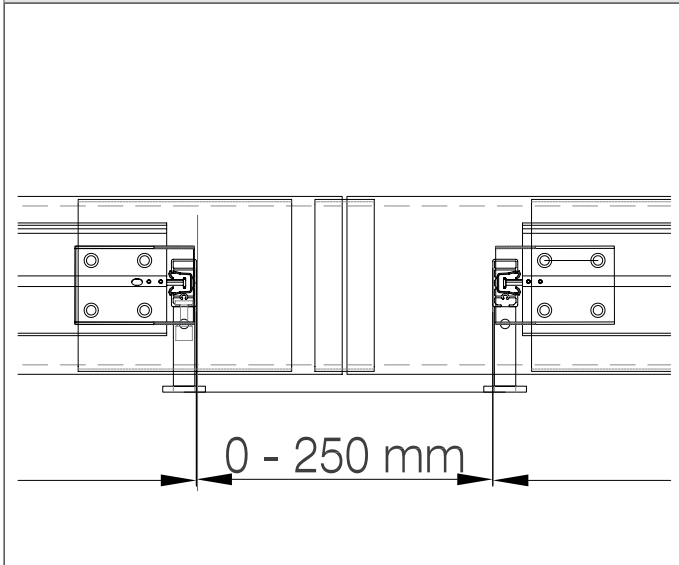

VSVMs - EVOR VORSATZSCHACHT - SCHACHTVERLÄNGERUNG MIT SEITENABSCHLUSS

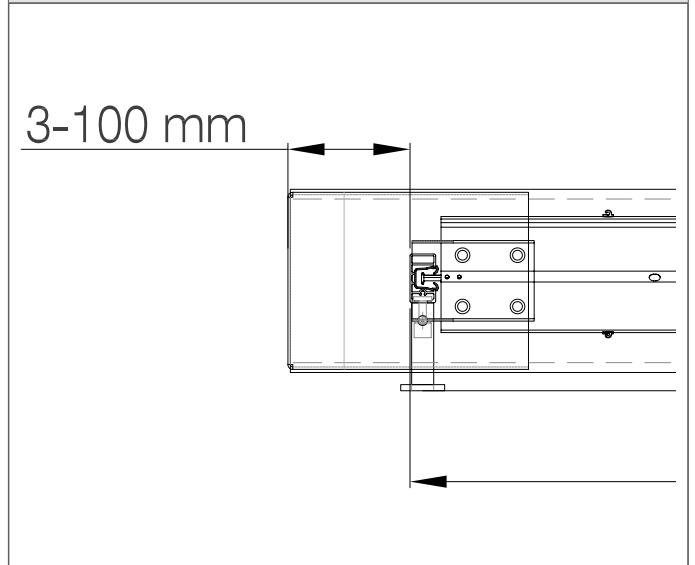

VSVOS - EVOR VORSATZSCHACHT - SCHACHTVERLÄNGERUNG OHNE SEITENABSCHLUSS

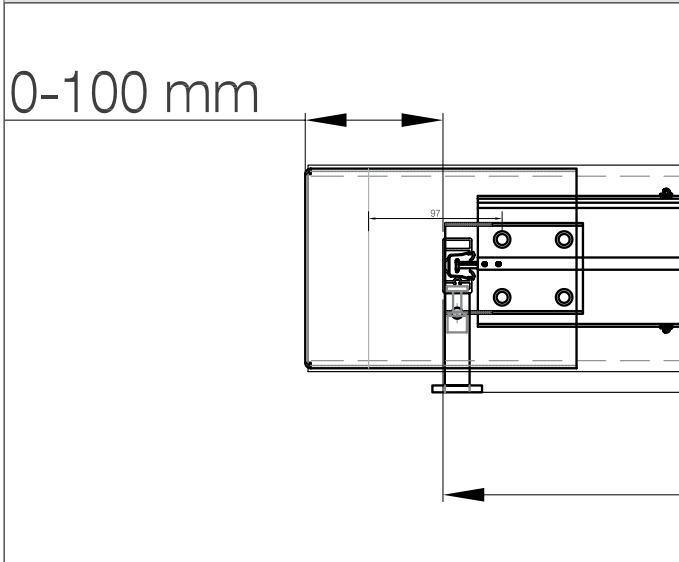

VLSAOS - EVOR VORSATZSCHACHT - LEERSCHACHT AUSSEN OHNE SEITENABSCHLUSS

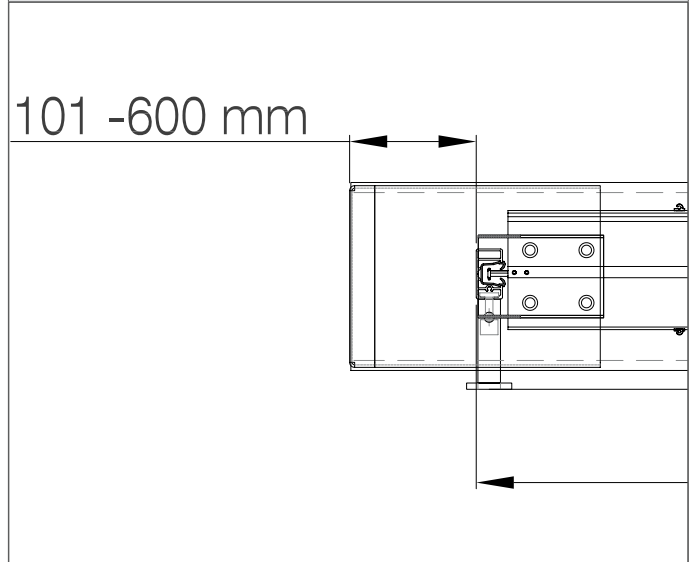

2.



Führungsschiene ohne Clip-Keder auf Abstandshalter aufschieben.

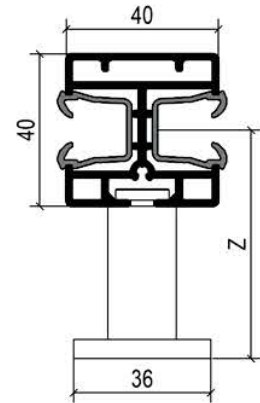
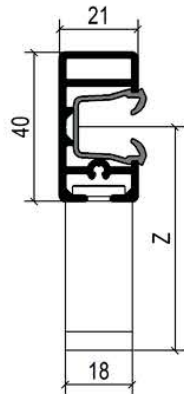

3.



Vorsatzschacht auf Führungsschienen aufstecken.

4.



Raffstorepaket inkl. Oberleiste in Vorsatzschacht mit Clip-Schachträger befestigen.



5.



Clip-Keder in die Führungsschiene einschieben und die Führungszapfen der Raffstorelamellen einfädeln. Anschließend die Endkappe als Abschluss der Führungsschiene montieren.

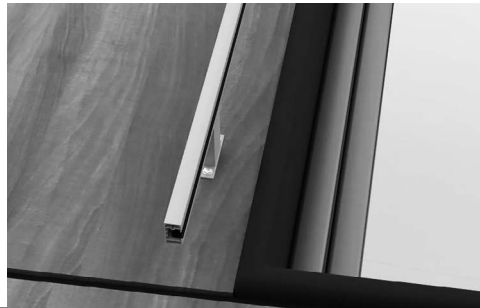

6.



Raffstore Motor anschließen und Behang auf seinen Lauf prüfen.

HINWEIS:

Motor Einstellanleitung siehe VALETTA Homepage unter www.valetta.at



MOTOR WT



MM1 Mittelmotor 6/24, 230V/50Hz bis 6 m²
inkl. Hirschmannstecker STAS3, Anschlussleitung 0,5 m

MM2 Mittelmotor 10/24, 230V/50Hz bis 16 m²
inkl. Hirschmannstecker STAS3, Anschlussleitung 0,5 m



MOTOR PROTECT WT



MM1PT Mittelmotor Protect 6/24, 230 V bis 6 m²
inkl. Hirschmannstecker STAS3, Anschlussleitung 0,5 m

MM2PT Mittelmotor Protect 10/24, 230 V bis 16m²
inkl. Hirschmannstecker STAS3, Anschlussleitung 0,5 m



FUNKMOTOR PROTECT io



FMM1-IO Funk-Mittelmotor io Protect 6/24, 230V bis 6 m²
inkl. Hirschmannstecker STAS3, Anschlussleitung 0,5 m

FMM2-IO Funk-Mittelmotor io Protect 10/24, 230V bis 16 m²
inkl. Hirschmannstecker STAS3, Anschlussleitung 0,5 m



MOTOR ELERO



E-MM1 Elero Mittelmotor drahtgebunden 6/26, 230V bis 6 m²
inkl. Hirschmannstecker STAS3, Anschlussleitung 0,8 m

E-MM2 Elero Mittelmotor drahtgebunden 9/26, 230V bis 16 m²
inkl. Hirschmannstecker STAS3, Anschlussleitung 0,8 m



MOTOR PROTECT ELERO



E-MM1PT Elero Mittelmotor drahtgebunden Protect 6/26, 230V bis 6 m²
inkl. Hirschmannstecker STAS3, Anschlussleitung 0,8 m

E-MM2PT Elero Mittelmotor drahtgebunden Protect 9/26, 230V bis 16 m²
inkl. Hirschmannstecker STAS3, Anschlussleitung 0,8 m



FUNKMOTOR ELERO



E-FMM1 Elero Funk-Mittelmotor Protect 6/26, 230V bis 6 m²
inkl. Hirschmannstecker STAS3, Anschlussleitung 0,8 m

E-FMM2 Elero Funk-Mittelmotor Protect 9/26, 230V bis 16 m²
inkl. Hirschmannstecker STAS3, Anschlussleitung 0,8 m



MOTOR GEIGER G-MM1



G-MM1 Geiger Mittelmotor 6/26, bis 6 m²
inkl. Hirschmannstecker STAS3, Anschlussleitung 0,5 m

G-MM2 Geiger Mittelmotor 10/26, bis 16m²
inkl. Hirschmannstecker STAS3, Anschlussleitung 0,5 m



FUNKMITTELMOTOR KAISER NIENHAUS



KN-FMM1-SOLARSET Funkmittelmotor Solarset, Kaiser-Nienhaus bis 10 m²
inkl. Solarpanel, Akku und 1-Kanal Funkwandsender KN-FUS1

LEISTUNGSERKLÄRUNG



MONTAGEVIDEO



HINWEIS



Solarbetriebener Sonnenschutz hilft nachhaltig und effektiv vor Überhitzung und Blendung in Wohnräumen, ganz ohne Stromanschluss. Damit eine optimale Funktion gewährleistet wird, sollte das Panel im besten Fall nach Süden ausgerichtet und frei von Schatten durch Dachüberstände, Balkone o.ä. sein. Schatten auf dem Panel kann die Effizienz der Anlage beeinträchtigen. Dank des leistungsstarken Akkus ist auch an weniger sonnigen Tagen genug Energie für einen zuverlässigen Betrieb vorhanden.

VALETTA Sonnenschutz mit Solarantrieb überzeugt durch hochwertige Verarbeitung, einfache Montage und zuverlässige Leistung – die ideale Lösung für komfortablen und nachhaltigen Sonnenschutz.

FEHLERSUCHE UND STÖRUNGSBESEITIGUNG

PROBLEM	MÖGLICHE URSACHE	ABHILFE	DURCH WEN
Antrieb reagiert nicht, keine Bewegung der Jalousie	Funksender nicht eingelernt	Funksender einlernen.	Anwender
	Batterie im Funksender leer	Prüfen, ob LED am Funksender leuchtet, ggf. Batterie austauschen. -> siehe GA des Funksenders	Anwender
	Störung im Receiver	Spannungsversorgung ausschalten, nach 10 Minuten wieder einschalten.	Anwender
		Receiver auf Werkseinstellung zurücksetzen.	Anwender
	Funksender defekt	neuen Funksender besorgen	Anwender
	Antrieb defekt	Antrieb austauschen	Fachpersonal
	keine Netzspannung	Sicherung prüfen	Anwender
Fehler bei der Lamellenwendung	Störung im Receiver	Spannungsversorgung ausschalten, nach 10 Minuten wieder einschalten	Anwender
		Receiver auf Werkseinstellung zurücksetzen.	Anwender
Schwierigkeiten bei der Einstellung / Programmierung	Störung im Receiver	Spannungsversorgung ausschalten, nach 10 Minuten wieder einschalten.	Anwender
		Receiver auf Werkseinstellung zurück setzen.	Anwender
		Receiver austauschen	Fachpersonal
	Störung im Funksender	Batterien tauschen, ggf. neuer Funkhandsender	Anwender

Weitere Informationen wie Leistungserklärung etc. finden Sie im Downloadbereich auf unserer Homepage unter WWW.VALETTA.AT

VALETTA Sonnenschutztechnik GmbH

Landesgericht Linz FN 86233p / UID-Nr. ATU 66 057 107

Salzburger Straße 199
A - 4030 Linz
T. +43 732 38 80-0
office@valetta.at

I Wien
I Salzburg - Puch
I Kärnten - Klagenfurt
I Tirol - Rum/Innsbruck

