



EWS-1 | EWS-2

EINWELLENSYSTEM



- | SCHLICHTES UND GERADLINIGES DESIGN
- | GROSSE ABMESSUNGEN MÖGLICH
- | INDIVIDUELLE MASSANFERTIGUNG
- | INNOVATIVE KOAXIALTECHNIK FÜR OPTIMALE TUCHSPANNUNG
- | 5 JAHRE GARANTIE AUF MOTOR

Gegenzuganlage zur Beschattung von kleinen bis mittelgroßen waagrechten oder schrägen Flächen. Antriebseinheit in der Tuchwelle mit seitlichen Führungsseilen und Ausfallprofil aus Aluminium. Tuchlängenausgleich über innovatives Zweiwellensystem (Koaxial-Technik). Bedienung über einen Elektroantrieb. Optional mit passendem Regenschutzdach.



MASSGRENZEN	MIN.	MAX.	EINH.
ELEMENTBREITE	100	500	cm
AUSFALL	150	500	cm
FLÄCHE MAX.		25	m ²

TECHNIK UND MATERIALIEN

GRUNDAUSSTATTUNG	Tuchwelle; Ausfallprofil; Konsole; Bespannung; Antrieb Standard: ME9; Motoranschluss: 0,5 m Motoranschlusskabel steckbar, schwarz, 4-adrig, inkl. STAS3 u. STAK3 lose
GESTELLFARBEN STANDARD	RAL7016m; RAL8019m; RAL9006m; RAL9016g
GESTELLFARBEN AUSFÜHRUNGSOPTIONEN	01 RAL-Classic Farben
BESPANNUNG	hochwertiges Tuch in ausgewählten Ausführungen; 100% Premiumacryl; spinndüsengefärbt; Öl- und schmutzabweisend; schimmelabweisend; hohe UV-Stabilität; Naht in Ausfallrichtung verschweißt
BESPANNUNG PREISGRUPPE 1	30A; 314; 315; 320; 364; 393
BESPANNUNG PREISGRUPPE 2	338; 385; 386; Soltis 86; Soltis 92; Soltis 96
BESPANNUNG AUSFÜHRUNGSOPTIONEN	324
ANTRIEB STANDARD	ME9
MOTORANSCHLUSS	0,5 m Motoranschlusskabel steckbar, schwarz, 4-adrig, inkl. STAS3 u. STAK3 lose
ANTRIEB ELEKTRONISCH AUSFÜHRUNGSOPTIONEN	E-FME9; E-ME9; MFEI-IO
TECHNIK	Antriebseinheit selbsttragend; Montage über Abstandhalter; motorbetrieben; Koaxialtechnik (Zweiwellen-System)
TUCHWELLE	Flachnutwelle; rollgeformt; aus verzinktem Stahl; Ø 90 mm
KONSOLE	Stahl verzinkt; Konsole für Wandmontage; Konsole für Deckenmontage; Konsole für Nischenmontage
FÜHRUNGSSCHIENE	Seilführung; Dyneema-Zugseil 2,5 mm
AUSFALLPROFIL	Aluminium; stranggepresst; oval 95 x 33 mm bis Breite 350 cm; dreieckig 126 x 86 mm über Breite 350 cm; pulverbeschichtet; seitliche Endkappen aus Aluminium-Druckguss; integrierte Regenrinne für Wasserablauf; Auslauftrichter des Zugseils aus reibungsarmen Spezial-Gleitlagerwerkstoff
WWK	1
MONTAGE	Wandmontage; Deckenmontage; Nischenmontage
AUSFÜHRUNGSOPTIONEN-ZUBEHÖR	APMS-MB; EWS-RDM

PRODUKTHINWEIS

Das Regenschutzdach wird für das Einwellensystem individuell auf Ihre Bedürfnisse gefertigt. Für die Planung und Produktion benötigen wir Skizzen, Fotos und Grundrisse.

TECHNIK UND ABMESSUNGEN

Gegenzuganlage zur Beschattung von kleinen bis mittelgroßen waagrechten oder schrägen Flächen. Antriebseinheit in der Tuchwelle mit seitlichen Führungsseilen und Ausfallprofil aus Aluminium. Tuchlängenausgleich über innovatives Zweiwellensystem (Koaxial-Technik). Bedienung über einen Elektroantrieb. Optional mit passendem Regenschutzdach.

Antriebseinheit selbsttragend; Montage über Abstandhalter; motorbetrieben; Koaxialtechnik (Zweiwellen-System)

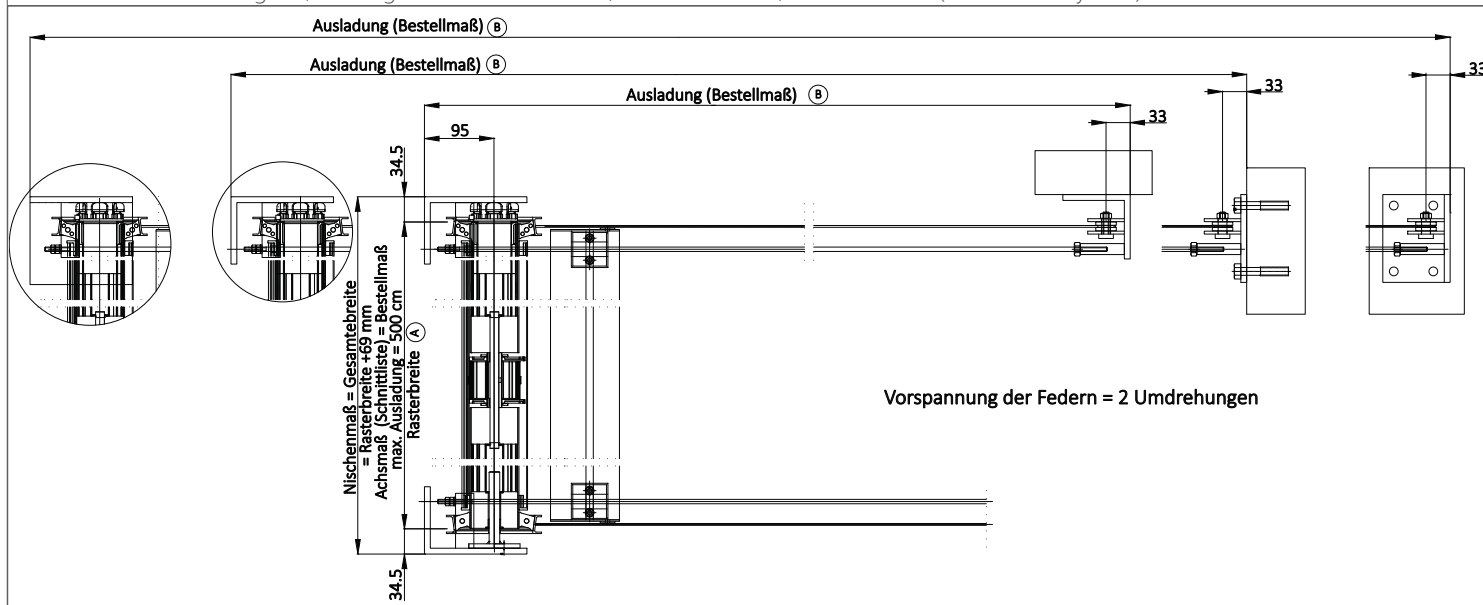

WELLE UND TECHNIK

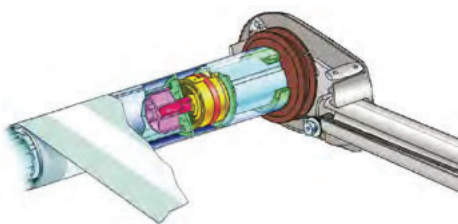
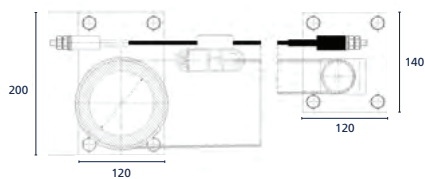

Optimale Tuchspannung im ausgefahrenen Zustand

:
Flachnutwelle; rollgeformt; aus verzinktem Stahl; Ø 90 mm

KOAXIALTECHNIK

Eine Koaxiales System besteht aus einer „Welle in Welle“ Konstruktion. Dieses Zweiwellen-System sorgt für eine konstante Tuchspannung und für eine Kompensation bzw. einen Längenausgleich der unterschiedlichen Wickeldurchmesser von Tuchwelle und Schnurscheiben mittels innenliegendem Feder-element als Verbindung zwischen den Wellen. Das Ergebnis ist ein sauber gespannter geradliniger Sonnenschutz.

FALLSCHIENE

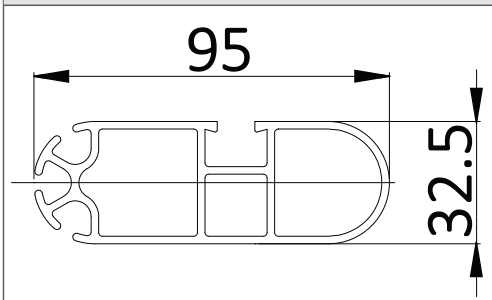

Fallschiene bis einer Breite von 3500 mm

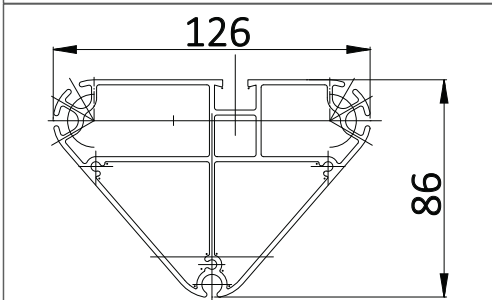

Fallschiene ab einer Breite von 3500 mm

WANDMONTAGE

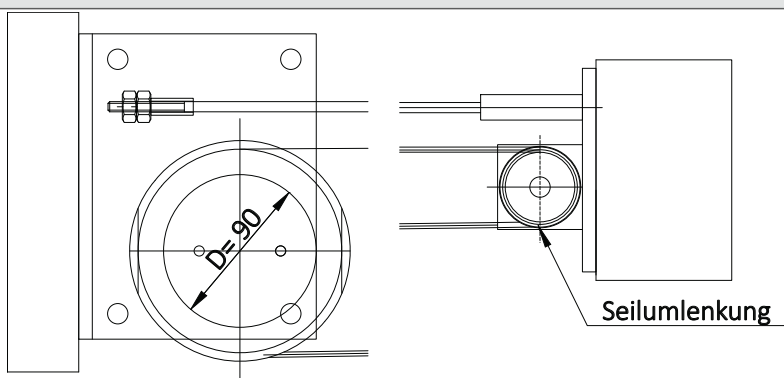

DECKENMONTAGE

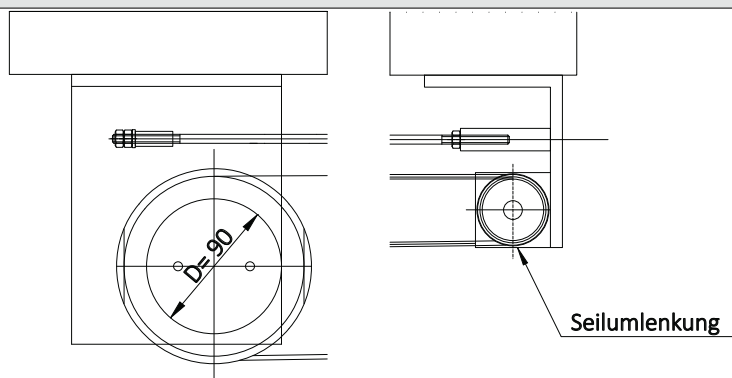

NISCHENMONTAGE

