



ROM1 | ROM2

ROMA



- | INDIVIDUELLE MASSANFERTIGUNG
- | HOHE WIDERSTANDSFÄHIGKEIT VON TUCH UND GESTELL
- | 5 JAHRE GARANTIE AUF MOTOR
- | GROSSE FARBAUSWAHL AN HOCHWERTIGEN STOFFEN

Wintergartenbeschattung als Gegenzuganlage für waagerechte und schräge bzw. mittlere und große Glasflächen. Selbsttragende Antriebseinheit mit 2-teiliger Aluminiumkassette (obere Abdeckung abnehmbar), seitliche Führungsschienen und Ausfallprofil aus Aluminium, zusätzliche Windsicherung und Distanzrohr ab 351 cm Ausfall. Längenausgleich über Zweiwellensystem (Koaxial - Technik), Tuchwelle aus verzinktem Stahlblech, mit innenliegender Antriebswelle aus Aluminium. Montage über Abstandshalter. Bedienung mittels Elektroantrieb. Möglichkeit der Montage von mehreren Anlagen nebeneinander, Grundfeld (GF) mit zwei Führungsschienen, Zusatzfeld (ZF) mit einer Führungsschiene. Kopplung von max. 2 Anlagen (max. Gesamtbreite 800 cm, max. Gesamtfläche 40 m²) mit einem Elektroantrieb.

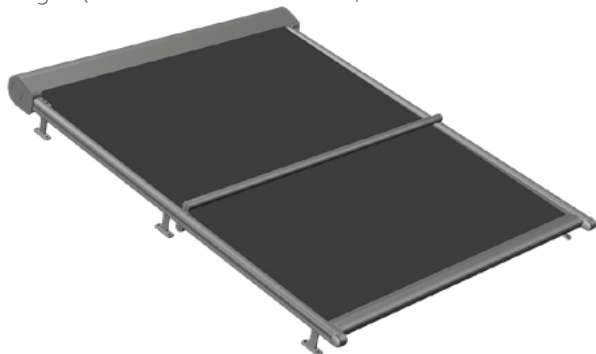

MASSGRENZEN	MIN.	MAX.	EINH.
ELEMENTBREITE	90	550	cm
AUSFALL	100	600	cm
FLÄCHE MAX.		40	m ²
NEIGUNGSWINKEL	0°-45°		

TECHNIK UND MATERIALIEN

GRUNDAUSSTATTUNG	Kassette; Führungsschiene; Ausfallprofil; Abstandhalter; Bespannung; Antrieb Standard: ME9; Motoranschluss: 0,5 m Motoranschlusskabel steckbar, schwarz, 4-adrig, inkl. STAS3 u. STAK3 lose
GESTELLFARBEN STANDARD	RAL7016m; RAL8019m; RAL9006m; RAL9016g
GESTELLFARBEN AUSFÜHRUNGSOPTIONEN	01 RAL-Classic Farben
BESPANNUNG	hochwertiges Tuch in ausgewählten Ausführungen; 100% Premiumacryl; spinnbüsengefärbt; Öl- und schmutzabweisend; schimmelabweisend; hohe UV-Stabilität; Naht in Ausfallrichtung verschweißt; Tuchbreite = Rasterbreite - 12 cm
BESPANNUNG PREISGRUPPE 1	30A; 314; 315; 320; 364; 393
BESPANNUNG PREISGRUPPE 2	338; 385; 386; Soltis 86; Soltis 88; Soltis 92; Soltis 96
BESPANNUNG AUSFÜHRUNGSOPTIONEN	324
ANTRIEB STANDARD	ME9
MOTORANSCHLUSS	0,5 m Motoranschlusskabel steckbar, schwarz, 4-adrig, inkl. STAS3 u. STAK3 lose
ANTRIEB ELEKTRONISCH AUSFÜHRUNGSOPTIONEN	E-FME9; E-ME9; MFEI-IO
TECHNIK	Antriebseinheit selbsttragend; Montage über Abstandhalter; motorbetrieben; Koppelung möglich; Koaxialtechnik (Zweiwellen-System)
TUCHWELLE	Flachnutwelle; rollgeformt; aus verzinktem Stahl; Ø 90 mm
KASSETTE	2 mm starkes Aluminium; stranggepresst; zweiteilig; obere Abdeckung abnehmbar; Abmessung ca. 235 x 180 mm
FÜHRUNGSSCHIENE	Aluminium; stranggepresst; 59 x 64 mm; Oberfläche pulverbeschichtet; inkl. Aluminium-Endkappe; bei Mehrfachanlage mit Doppelführungsschiene
AUSFALLPROFIL	Aluminium; stranggepresst; 110 x 70 mm; pulverbeschichtet; seitliche Endkappen aus Aluminium-Druckguss; integrierte Regenrinne für Wasserablauf
ABSTANDHALTER	Aluminium; Standardlänge 80, 100 und 130 mm; Sonderlänge (Aufpreis); Sonderlänge bis max. 400 mm; Höhe verstellbar +/- 7 mm; bis 351 cm Ausfall 2 Stk, darüber 3 Stk je Schiene; alternativ mit Nischen-Konsole oder Nischen-Winkel
DISTANZROHR	über 350 cm Ausfall inkludiert; Aluminium stranggepresst D = 50 mm; Oberfläche pulverbeschichtet; Befestigung an der unteren Nut der Führungsschiene
WINDSICHERUNG	über 350 cm Ausfall inkludiert; Aluminium stranggepresst D = 50 mm; Oberfläche pulverbeschichtet; Befestigung an der oberen Seite; Schutz vor starker Windbelastung
ACHSMASS EINZELANLAGE	Rastermass (Achsmass) + 74 mm = Gesamtbreite (Einzelanlage)
NEIGUNGSWINKEL	0°-45°
WWK	2
MONTAGE	Montage auf Abstandhaltern; optional Nischenmontage
AUSFÜHRUNGSOPTIONEN-ZUBEHÖR	AHN-K; AHN-W; AHS; APMS-MB; PAF; ZBG; ZBZ
PRODUKTHINWEIS	Standardlaufrichtung von oben nach unten. Optionale Laufrichtung von unten nach oben. Bei Laufrichtung von unten nach oben ist durch die Montage mit deutlich mehr Verschmutzung innerhalb der Kassette und des Tuches zu rechnen (z.B. durch Laub, Äste, Wasser usw.). In Abhängigkeit des Neigungswinkels werden werkseitig mehrere Wasserablaufbohrungen in die Kassette eingebracht. Zusätzlich muss die Antriebseinheit mit den Führungsschienen bei der Montage verschraubt bzw. gesichert werden.

TECHNIK UND ABMESSUNGEN

Wintergartenbeschattung als Gegenzuganlage für waagerechte und schräge bzw. mittlere und große Glasflächen. Selbsttragende Antriebseinheit mit 2-teiliger Aluminiumkassette (obere Abdeckung abnehmbar), seitliche Führungsschienen und Ausfallprofil aus Aluminium, zusätzliche Windsicherung und Distanzrohr ab 351 cm Ausfall. Längenausgleich über Zweiwellensystem (Koaxial - Technik), Tuchwelle aus verzinktem Stahlblech, mit innenliegender Antriebswelle aus Aluminium. Montage über Abstandshalter. Bedienung mittels Elektroantrieb. Möglichkeit der Montage von mehreren Anlagen nebeneinander, Grundfeld (GF) mit zwei Führungsschienen, Zusatzfeld (ZF) mit einer Führungsschiene. Kopplung von max. 2 Anlagen (max. Gesamtbreite 800 cm, max. Gesamtfläche 40 m²) mit einem Elektroantrieb.

Antriebseinheit selbsttragend; Montage über Abstandhalter; motorbetrieben; Koppelung möglich; Koaxialtechnik (Zweiwellen-System)

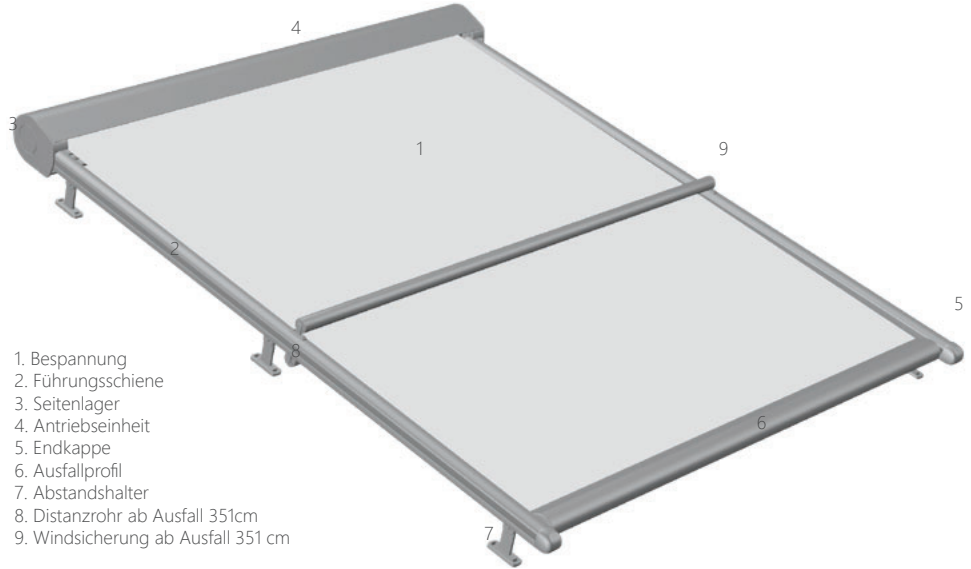
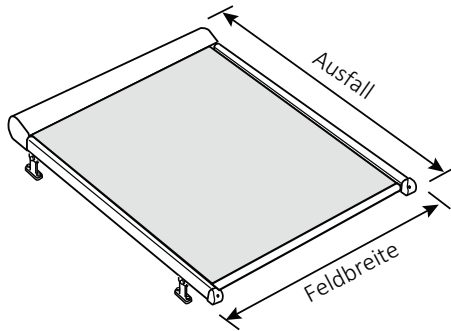

TECHNIK IM DETAIL

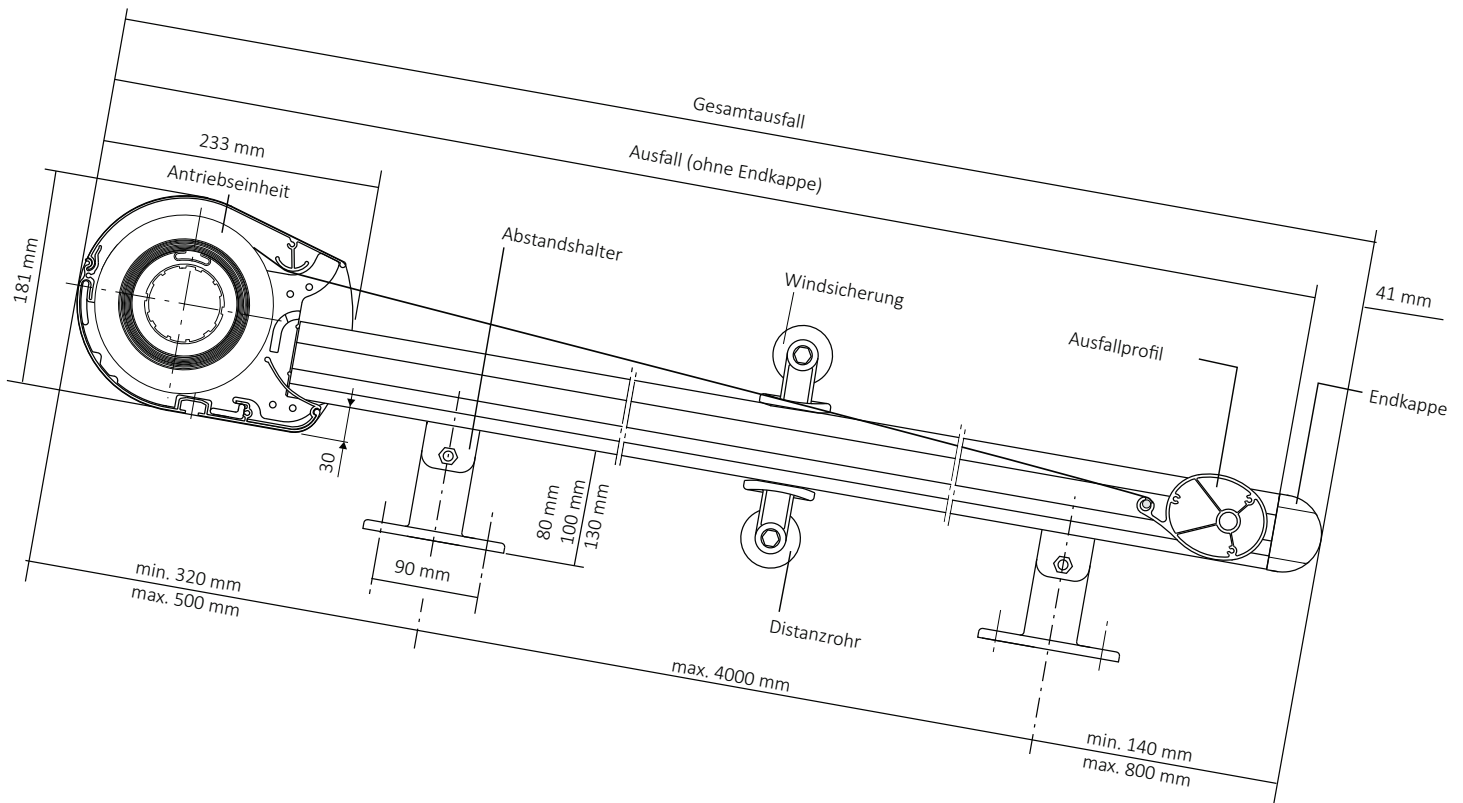

KASSETTE UND TECHNIK

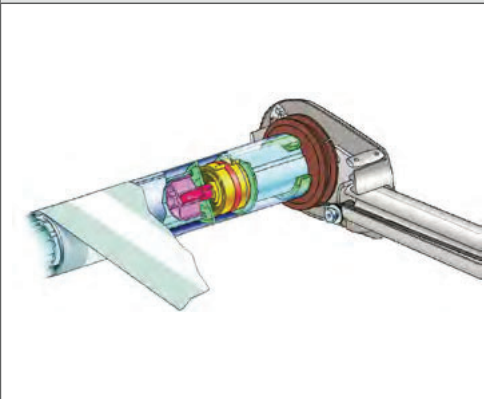

Optimale Tuchspannung im ausgefahrenen Zustand

KASSETTE:

2 mm starkes Aluminium; stranggepresst; zweiteilig; obere Abdeckung abnehmbar; Abmessung ca. 235 x 180 mm

Koaxialtechnik

Eine Koaxiales System besteht aus einer „Welle in Welle“ Konstruktion. Dieses Zweiwellen-System sorgt für eine konstante Tuchspannung und für eine Kompensation bzw. einen Längenausgleich der unterschiedlichen Wickeldurchmesser von Tuchwelle und Schnurscheiben mittels innenliegendem Federelement als Verbindung zwischen den Wellen. Das Ergebnis ist ein sauber gespannter geradliniger Sonnenschutz.

FÜHRUNGSSCHIENE

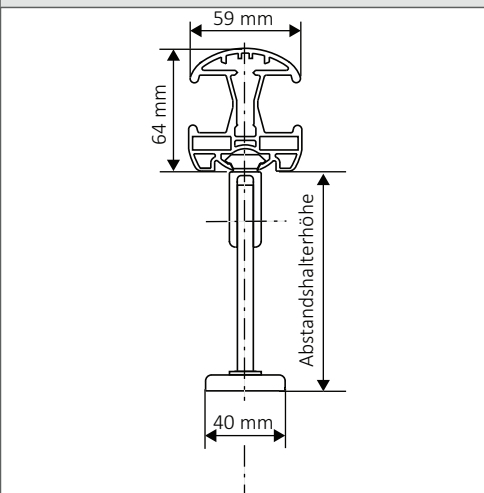

Aluminium; stranggepresst; 59 x 64 mm; Oberfläche pulverbeschichtet; inkl. Aluminium-Endkappe; bei Mehrfachanlage mit Doppelführungsschiene

ABSTANDHALTER

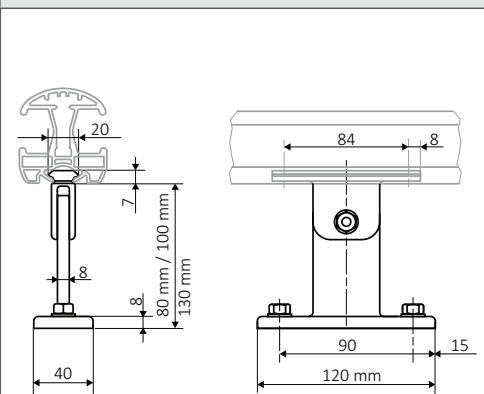

Aluminium; Standardlänge 80, 100 und 130 mm; Sonderlänge (Aufpreis); Sonderlänge bis max. 400 mm; Höhe verstellbar +/- 7 mm; bis 351 cm Ausfall 2 Stk, darüber 3 Stk je Schiene; alternativ mit Nischen-Konsole oder Nischen-Winkel

Rastermass (Achsmass) + 74 mm = Gesamtbreite (Einzelanlage)

Anzahl Abstandhalter je Seite bezogen auf Ausfall	
bis 350 cm	2 STK
über 350 cm	3 STK

AHS Abstandshalter in Sonderhöhen (Aufpreis)

von min. 10 cm bis max. 40 cm; Verstellmöglichkeit +/- 7 mm je Einzelstück

über 30 cm Höhe muss ein Distanzrohr je Abstandhalterpaar dazubestellt werden

AUSFÜHRUNGSOPTION ABSTANDHALTER NISCHE (Aufpreis)

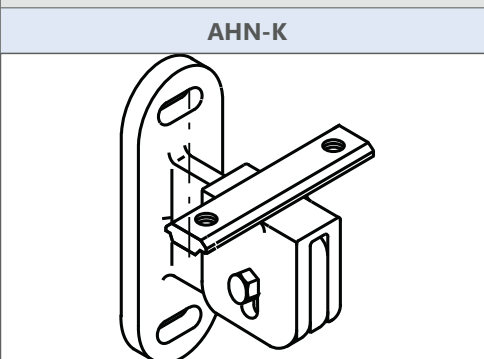

AHN-K

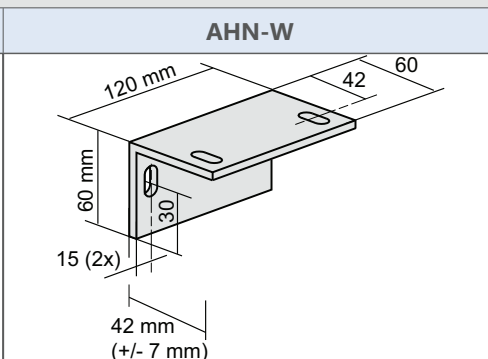

AHN-W

AHN-K Abstandshalter Nischen-Konsole ROM, VAL zweiteilig inkl. Zubehör; Verstellmöglichkeit +/- 5 mm; ohne Montageschrauben

AHN-W Abstandshalter Nischen-Winkel ROM, VAL, HAI-ZIP Winkel 60 x 60 x 120 mm inkl. Nutenstein; Verstellmöglichkeit +/- 5 mm; ohne Montageschrauben

SONDERFORMEN	
	<p>AUSFÜHRUNGSOPTION SCHRÄG-ANLAGE Antriebseinheiten unten montiert, für einen harmonischen Gesamteindruck sowie max. Lichteinfall im Firstbereich. Laufrichtung von oben nach unten.</p>
	<p>AUSFÜHRUNGSOPTION KUPPEL-ANLAGE FÜR SEGMENTBOGEN* Führungsschienen mit geraden Strecken und Bögen, an die Form der Unterkonstruktion angepasst. Bogenradius min. 20 cm.</p>

ANLAGENVARIANTEN			
1.	2.	3.	4.
5.	6.	7.	8.
9.	10.	11.	12.
<p>Grundfeld (GF): mit Elektroantrieb (A) und 2 Führungsschienen. Zusatzfeld (ZF): mit einer Führungsschiene und ggf. mit zusätzlichem Elektroantrieb (A) optional. Zwei Anlagen können maximal über einen Motor angetrieben werden (max. Gesamtbreite 800 cm, max. Gesamtfläche 40 m²). *Bei versetzten Antriebseinheiten wird die Führungsschiene einseitig ausgefräst (Profilrohrausfräsung).</p>			

BESTELLANGABEN	
	<p>BESTELLMASS BREITE = Rasterbreite BESTELLMASS AUSFALL = Ausfall</p> <p>Rastermass (Achsmass) + 74 mm = Gesamtbreite (Einzelanlage)</p>

MASSANGABEN RASTERMASS

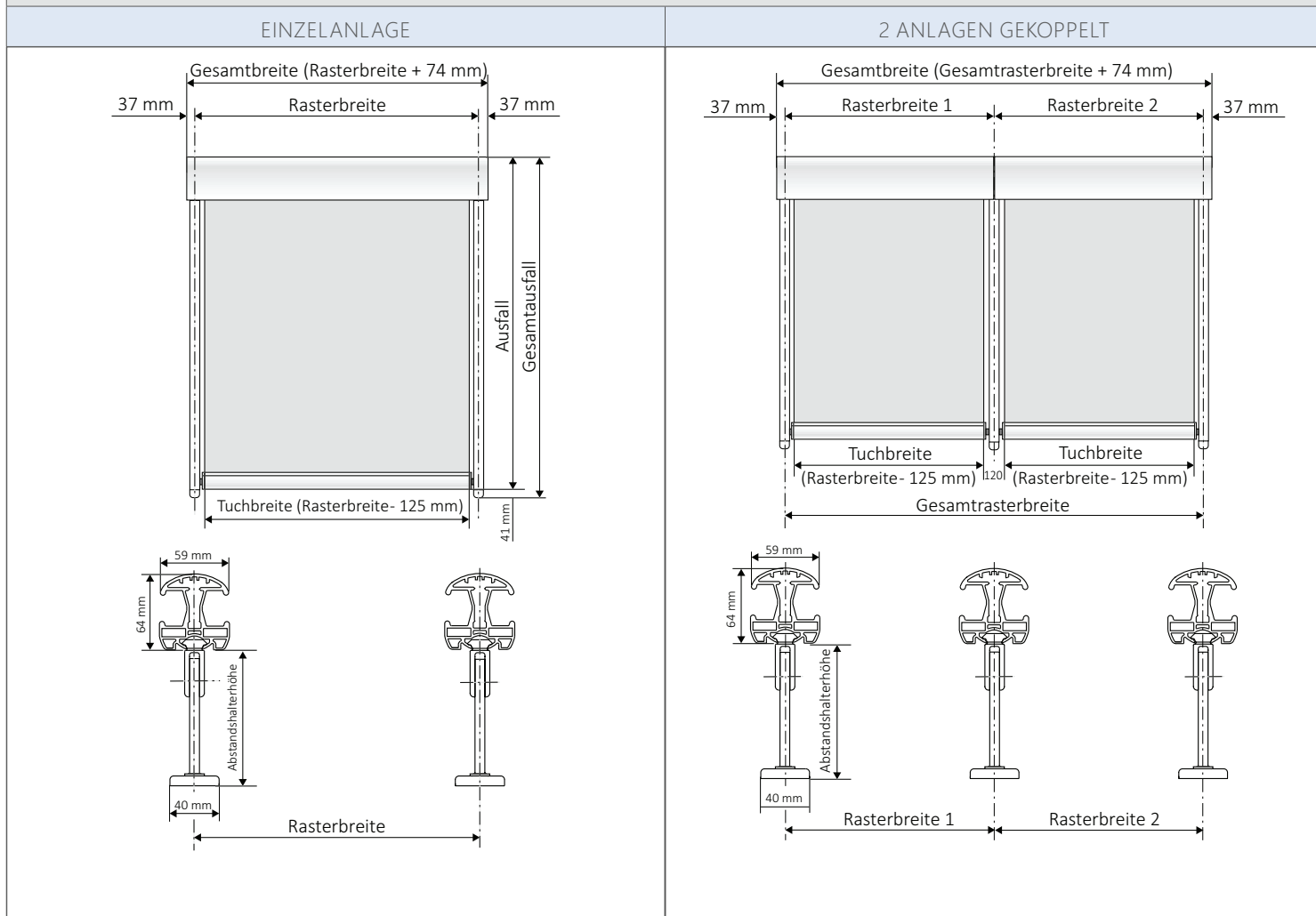

TUCKONFEKTION MARKISENTÜCHER

	Rasterbreite	Ausfall
ROMA	-125	+120
VALENCIA	-92	+170
VALENCIA INNEN	-92	+170
Abzug/Berechnung in mm		

MONTAGEARTEN

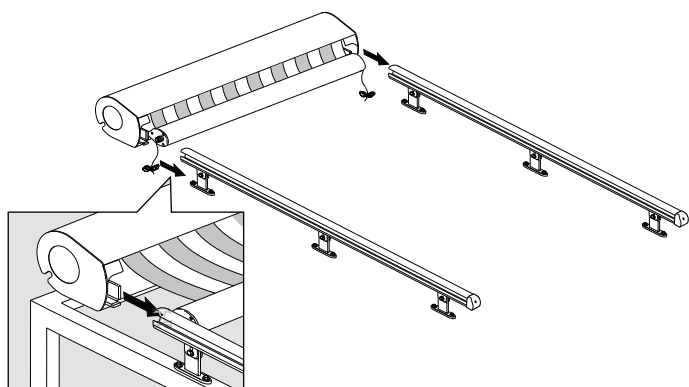

MONTAGEART 1

Befestigung der Antriebseinheit an den Führungsschienen.

MONTAGESET 1 FÜR ABSTANDHALTER

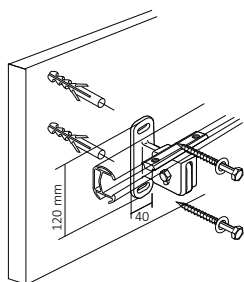

MontSet1 Montageset 1 für Abstandhalter

2 Stk 6-Kantschraube 8 x 80
2 Stk Dübel S 10
2 Stk U-Scheibe
zur Montage im Mauerwerk oder Beton

MONTAGESET 2 FÜR ABSTANDHALTER

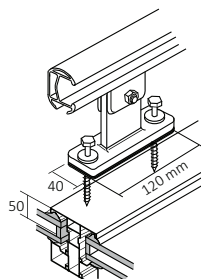

MontSet2 Montageset 2 für Abstandhalter

2 Stk E-Jot Schraube 6,3 mm
2 Stk E-Jot Dichtscheibe 22 mm
2 Stk Moosgummi
zur Montage auf Aluminiumprofilen

HINWEIS:
Verfügbare Schraubenlängen 50/80/90/100/120
(Schraubenlängen bei Bestellung angeben!)

MONTAGESET 3 FÜR ABSTANDHALTER

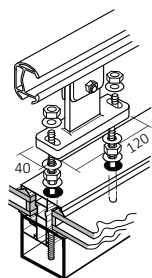

MontSet3 Montageset 3 für Abstandhalter

2 Stk Gewindestange M8
4 Stk U-Scheibe 8,4 mm
4 Stk Mutter M8
2 Stk Neoprenscheibe 8,4 mm
zur Montage auf Aluminiumkonstruktionen

HINWEIS:
Verfügbare Längen 100/150/200
(Schraubenlängen bei Bestellung angeben!)

MONTAGESET 4 FÜR ABSTANDHALTER

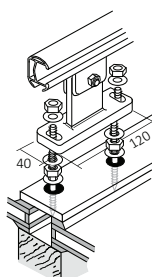

MontSet4 Montageset 4 für Abstandhalter

2 Stk Stockschraube M8x130
4 Stk U-Scheibe 8,4 mm
2 Stk Mutter M8
2 Stk Neoprenscheibe 8,4 mm
zur Montage auf Holz-Aluminiumkonstruktionen

MONTAGESET 5 FÜR ABSTANDHALTER

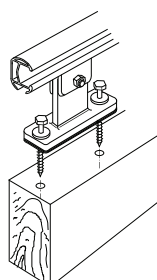

MontSet5 Montageset 5 für Abstandhalter

2 Stk 6-kt Holzschraube 8x80
2 Stk U-Scheibe 8,4 mm
zur Montage auf Holzkonstruktionen