



## FST1 | FST2

FENSTERMARKISE  
MIT STABFÜHRUNG



- | OPTIMALER BLEND- UND HITZESCHUTZ
- | HOHER KOMFORT: WIND-, SONNEN-, TEMPERATUR- UND/ODER REGENSENSOR MÖGLICH
- | TUCH DURCH KASSETTE VOR NÄSSE UND VERSCHMUTZUNG SICHER GESCHÜTZT
- | INDIVIDUELLE MASSANFERTIGUNG
- | EINFACHER STOFFTAUSCH MIT SCHNELLWECHSELKEDER

Senkrechtmarkise mit Stabführung zur Montage vor der Fassade.

Der Führungsstab aus Edelstahl, Ø 10 mm wird unten mit Abstandshaltern und oben mit Seitenlagern an der Fassade befestigt. Fallrohr als stranggepresstes Profilrohr, Ø 35 mm, mit integrierter Stoffnut. Die Befestigung des Stoffes erfolgt über ein PVC-Kederprofil. Die Verbindung zum Führungsstab erfolgt mittels Polyamidgleitern, die beweglich mit dem Fallrohr verbunden sind um ein sanftes Auf- und Abfahren zu gewährleisten. Das Fallrohr ist mit einem entsprechenden Gewicht aus feuerverzinktem Stahl oxydations- und verschiebungssicher zu versehen. Der Antrieb erfolgt über ein Kurbelgetriebe oder gegen Aufpreis mit einem Elektromotor.



MASSGRENZEN	MIN.	MAX.	EINH.
ELEMENTBREITE	65	325	cm
ELEMENTHÖHE	65	250	cm
FLÄCHE MAX.		8,1	m <sup>2</sup>

## TECHNIK UND MATERIALIEN

### GRUNDAUSSTATTUNG

Kassette; Führungsschiene; Ausfallprofil; Bespannung; Antrieb Standard: Kurbel; :

### TECHNIK

Antriebseinheit selbsttragend; Schneckenradgetriebe mit Untersetzung 6:1; Montage über Konsolen; Stabführung aus Edelstahl Ø 10 mm; optional mit Motor oder Funkmotor; Koppelung möglich; bis max. 3 Anlagen gekoppelt über einen Motor

### WWK

2

### TUCHWELLE

aus verzinktem Stahl; rollgeformt; Ø 63 mm

### KASSETTE

2 mm starkes Aluminium; stranggepresst; einteilig; Oberfläche pulverbeschichtet; Abmessung 142 x 108 mm; Seitenlager aus Aluminium-Druckguss

### SEITENTEIL

Aluminium-Druckguss; pulverbeschichtet

### AUSFALLPROFIL

Aluminium; pulverbeschichtet; Ø 35 mm

### GESTELLFARBEN STANDARD

RAL7016m; RAL8019m; RAL9006m; RAL9016g

### GESTELLFARBEN AUSFÜHRUNGSOPTIONEN

01 RAL-Classic Farben

### BESPANNUNG

hochwertiges Tuch in ausgewählten Ausführungen; 100% Premiumacryl; spindüsengefärbt; Öl- und schmutzabweisend; schimmelabweisend; hohe UV-Stabilität; Naht in Ausfallrichtung verschweißt; Tuchbreite = Rasterbreite - 9,5 cm

### BESPANNUNG PREISGRUPPE 1

314; 315; 320; 364; 393

### BESPANNUNG PREISGRUPPE 2

338; 385; 386; Soltis 86; Soltis 88; Soltis 92; Soltis 96; Soltis B92; Twilight PEARL 297

### BESPANNUNG AUSFÜHRUNGSOPTIONEN

324

### KONSOLE

Aluminium Konsole für Wandmontage; 110 x 25 mm; optional; Konsole für Nischenmontage; Konsole für Deckenmontage

### ANTRIEB STANDARD

Kurbel

### ANTRIEB ELEKTRONISCH AUSFÜHRUNGSOPTIONEN

FMM4-IO; FMM5-IO; MM4; MM5

### MONTAGE

Fenstermontage; Fassadenmontage

### PRODUKTHINWEIS

Senkrechtmarkise mit Seilführung nicht in Durchgangsbereichen oder frei zugänglichen Bereichen montieren – Verletzungsgefahr.

## TECHNIK UND ABMESSUNGEN

Senkrechtmarkise mit Stabführung zur Montage vor der Fassade.

Der Führungsstab aus Edelstahl, Ø 10 mm wird unten mit Abstandshaltern und oben mit Seitenlagern an der Fassade befestigt. Fallrohr als stranggepresstes Profilrohr, Ø 35 mm, mit integrierter Stoffnut. Die Befestigung des Stoffes erfolgt über ein PVC-Kederprofil. Die Verbindung zum Führungsstab erfolgt mittels Polyamidgleitern, die beweglich mit dem Fallrohr verbunden sind um ein sanftes Auf- und Abfahren zu gewährleisten. Das Fallrohr ist mit einem entsprechenden Gewicht aus feuerverzinktem Stahl oxydations- und verschiebungssicher zu versehen. Der Antrieb erfolgt über ein Kurbelgetriebe oder gegen Aufpreis mit einem Elektromotor.

Antriebseinheit selbsttragend; Schneckenradgetriebe mit Untersetzung 6:1; Montage über Konsolen; Stabführung aus Edelstahl Ø 10 mm; optional mit Motor oder Funkmotor; Koppelung möglich; bis max. 3 Anlagen gekoppelt über einen Motor

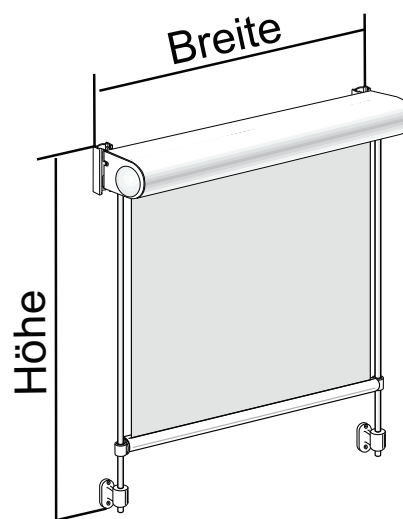

## KASSETTE



2 mm starkes Aluminium; stranggepresst; einteilig; Oberfläche pulverbeschichtet; Abmessung 142 x 108 mm; Seitenlager aus Aluminium-Druckguss

## TUCHWELLE

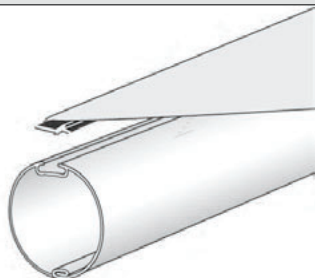

aus verzinktem Stahl; rollgeformt; Ø 63 mm

### STABFÜHRUNG

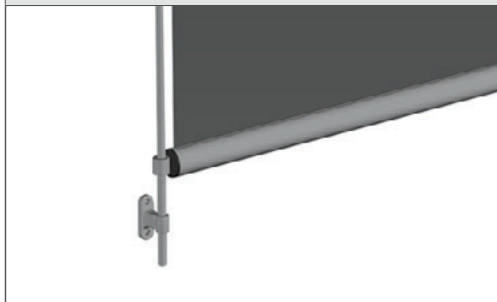

Führungsgestänge aus Edelstahl  $\varnothing$  10 mm

### AUSFÜHRUNGSOPTION KOPPLUNG

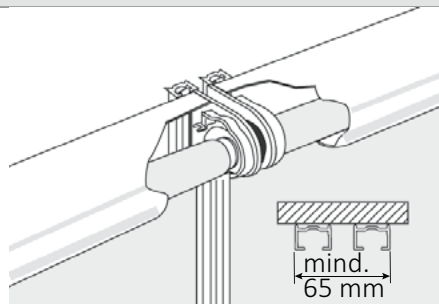

Bei Bedarf können bis zu 3 Fenstermarkisen (Gesamtbreite max. 360 cm) über einen Motor angetrieben werden.

**Hinweis:**

Die Breite der Unterkonstruktion muss an der Koppelstelle mindestens 6 cm betragen.

### DETAIL KURBELDURCHFÜHRUNG

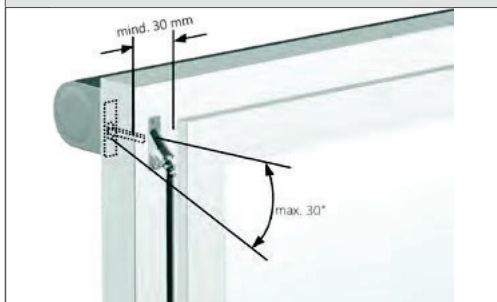

Das Ein- und Ausfahren der Anlage erfolgt manuell durch eine fest montierte Knickkurbel, die fest über ein 90° Kurbelgelenk mit dem Getriebe verbunden ist. Die Kurbel wird durch einen Halter fixiert und ist in den Längen 128/148/ 168/188 cm lieferbar. Das selbsthemmende Schneckenradgetriebe mit Kardangelenk hat eine Untersetzung von 6:1. Ausführung mit Getriebe mit Anschlag.

### WANDMONTAGE

