



FMG1 | FMG2

MARKISOLETTE



- | OPTIMALER BLEND- UND HITZESCHUTZ
- | HOHER KOMFORT: WIND-, SONNEN-, TEMPERATUR- UND/ODER REGENSENSOR MÖGLICH
- | TUCH DURCH KASSETTE VOR NÄSSE UND VERSCHMUTZUNG SICHER GESCHÜTZT
- | INDIVIDUELLE MASSANFERTIGUNG
- | EINFACHER STOFFTAUSCH MIT SCHNELLWECHSELKEDER

Senkrechtmarkise mit Führungsschiene und Fallarm als Markisolette Typ FMG oder FMGO (ohne Kassette.) Führungsschiene als Alu-C-Profil, stranggepresst, 25 x 12 mm. Im oberen Bereich zur formschlüssigen Aufnahme der Seitenlager ausgebildet. Distanzprofil zur Aufnahme des Umlenkrohres und Drehpunkt Ausfallarm mittels Polyamidgleitern geführt. Ausfallarm, 650 mm lang, aus Alu, Ø 24 mm, max. 130° ausstellbar. Achsdrehpunkt als geschlossenes, gekapseltes System, so ausgebildet, dass keine mechanischen Funktionsteile sichtbar sind. Federzugelement zur dauerhaften Tuchspannung unsichtbar und witterungsgeschützt mit einer Ausstellkraft von mind. 40 N im Ausfallarm axial eingebaut. Der komplette Ausfallarm ist ohne sichtbare Verbindungselemente ausgeführt. Der Vertikalablauf im Führungsprofil ist durch den Anschlag stufenlos einstellbar und wirkt gleichzeitig als Arretierung des Ausfallarmes während der gesamten Ausstellphase. Umlenkrohr aus Alu, Ø 25 mm, auf Edelstahl-Achsbolzen drehbar gelagert. Fallrohr als stranggepresstes Profilrohr, Ø 25 mm, mit integrierter Stoffnut. Die Befestigung des Stoffes erfolgt über ein PVC-Kederprofil. Bedienung mit Elektroantrieb.



MASSGRENZEN	MIN.	MAX.	EINH.
ELEMENTBREITE	65	325	cm
ELEMENTHÖHE	100	250	cm
AUSFALL		65	cm
FLÄCHE MAX.		8,1	m ²
NEIGUNGSWINKEL	bis max. 130°		

TECHNIK UND MATERIALIEN

NEIGUNGSWINKEL	bis max. 130°
GRUNDAUSSTATTUNG	Kassette; Führungsschiene; Ausfallprofil; Bespannung; Antrieb Standard: Kurbel; :
TECHNIK	Führungsschienen zur Aufnahme der Seitenlager; Führung mit Polyamidgleiter für ein sanftes Führung; Umlenkrohr Ø 35 mm; Federspannsystem ; Standard Antrieb; Schneckenradgetriebe mit Untersetzung 6:1; optional mit Motor oder Funkmotor; ohne Kassette nur mit Motorantrieb; Koppelung möglich; bis max. 3 Anlagen gekoppelt über einen Motor
WWK	2
TUCHWELLE	aus verzinktem Stahl; rollgeformt; Ø 63 mm
KASSETTE	2 mm starkes Aluminium; stranggepresst; einteilig; Oberfläche pulverbeschichtet; Abmessung 142 x 108 mm; Seitenlager aus Aluminium-Druckguss
SEITENTEIL	Aluminium-Druckguss; pulverbeschichtet
GELENKARME	Aluminium; 65 cm Ausfall; Ausfallwinkel max. 130°
AUSFALLPROFIL	Aluminium; pulverbeschichtet; Ø 35 mm
GESTELLFARBEN STANDARD	RAL7016m; RAL8019m; RAL9006m; RAL9016g
GESTELLFARBEN AUSFÜHRUNGSOPTIONEN	01 RAL-Classic Farben
BESPANNUNG	hochwertiges Tuch in ausgewählten Ausführungen; 100% Premiumacryl; spinndüsengefärbt; Öl- und schmutzabweisend; schimmelabweisend; hohe UV-Stabilität; Naht in Ausfallrichtung verschweißt; Tuchbreite = Rasterbreite - 7,5 cm
BESPANNUNG PREISGRUPPE 1	314; 315; 320; 364; 393
BESPANNUNG PREISGRUPPE 2	338; 385; 386; Soltis 86; Soltis 88; Soltis 92; Soltis 96; Soltis B92; Twilight PEARL 297
BESPANNUNG AUSFÜHRUNGSOPTIONEN	324
ANTRIEB STANDARD	Kurbel
ANTRIEB ELEKTRONISCH AUSFÜHRUNGSOPTIONEN	FMM4-IO; FMM5-IO; MM4; MM5
AUSFÜHRUNGSOPTIONEN-ZUBEHÖR	MPD
MONTAGE	Fenstermontage; optional; Nischenmontage; Schachtmontage

TECHNIK UND ABMESSUNGEN

Senkrechtmarkise mit Führungsschiene und Fallarm als Markisolette Typ FMG oder FMGO (ohne Kassette.) Führungsschiene als Alu-C-Profil, stranggepresst, 25 x 12 mm. Im oberen Bereich zur formschlüssigen Aufnahme der Seitenlager ausgebildet. Distanzprofil zur Aufnahme des Umlenkrohres und Drehpunkt Ausfallarm mittels Polyamidgleitern geführt. Ausfallarm, 650 mm lang, aus Alu, Ø 24 mm, max. 130° ausstellbar. Achsdrehpunkt als geschlossenes, gekapseltes System, so ausgebildet, dass keine mechanischen Funktionsteile sichtbar sind. Federzugelement zur dauerhaften Tuchspannung unsichtbar und witterungsgeschützt mit einer Ausstellkraft von mind. 40 N im Ausfallarm axial eingebaut. Der komplette Ausfallarm ist ohne sichtbare Verbindungselemente ausgeführt. Der Vertikalablauf im Führungsprofil ist durch den Anschlag stufenlos einstellbar und wirkt gleichzeitig als Arretierung des Ausfallarmes während der gesamten Ausstellphase. Umlenkrohr aus Alu, Ø 25 mm, auf Edelstahl-Achsbolzen drehbar gelagert. Fallrohr als stranggepresstes Profilrohr, Ø 25 mm, mit integrierter Stoffnut. Die Befestigung des Stoffes erfolgt über ein PVC-Kederprofil. Bedienung mit Elektroantrieb.

Führungsschienen zur Aufnahme der Seitenlager; Führung mit Polyamidgleiter für ein sanftes Führung; Umlenkrohr Ø 35 mm; Federspannsystem ; Standard Antrieb; Schneckenradgetriebe mit Untersetzung 6:1; optional mit Motor oder Funkmotor; ohne Kassette nur mit Motorantrieb; Koppelung möglich; bis max. 3 Anlagen gekoppelt über einen Motor

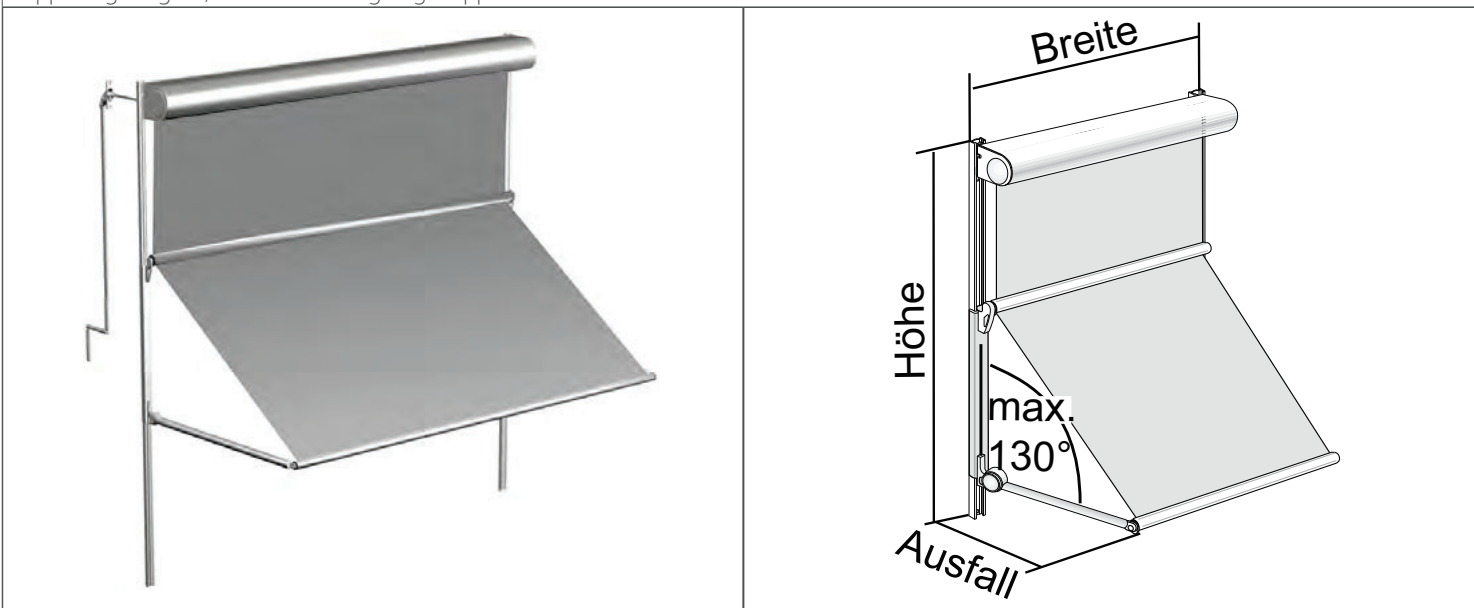

KASSETTE



2 mm starkes Aluminium; stranggepresst; einteilig; Oberfläche pulverbeschichtet; Abmessung 142 x 108 mm; Seitenlager aus Aluminium-Druckguss

TUCHWELLE

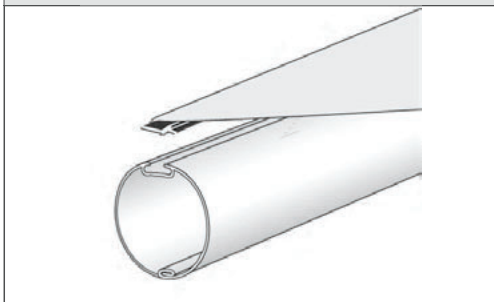

aus verzinktem Stahl; rollgeformt; Ø 63 mm

SEILFÜHRUNG

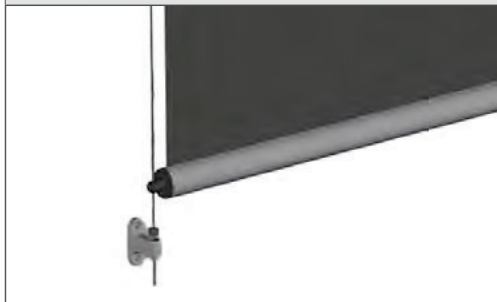

Seilführung; Stahlseil 2,5 mm; Seilhalter aus Aluminiumdruckguss inkl. Edelstahlfeder; Oberfläche pulverbeschichtet; optional; Seiltopf Bodenbefestigung (Aufpreis)

AUSFÜHRUNGSOPTION KOPPLUNG

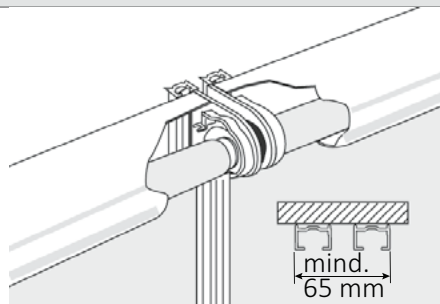
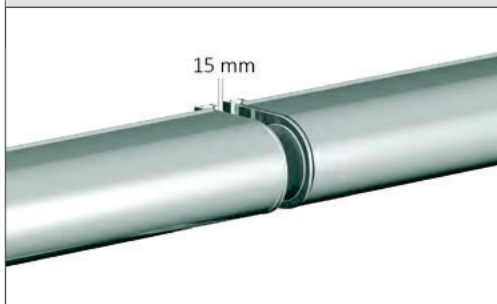

Bei Bedarf können bis zu 3 Fenstermarkisen (Gesamtbreite max. 360 cm) über einen Motor angetrieben werden.

Hinweis:

Die Breite der Unterkonstruktion muss an der Koppelstelle mindestens 6 cm betragen.

DETAIL KURBELDURCHFÜHRUNG

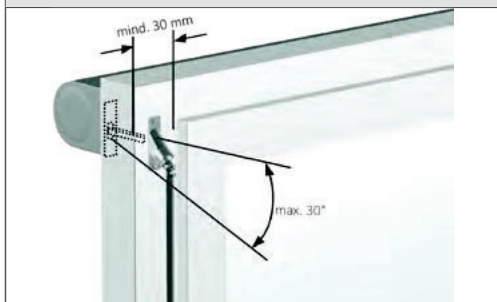

Das Ein- und Ausfahren der Anlage erfolgt manuell durch eine fest montierte Knickkurbel, die fest über ein 90° Kurbelgelenk mit dem Getriebe verbunden ist. Die Kurbel wird durch einen Halter fixiert und ist in den Längen 128/148/ 168/188 cm lieferbar. Das selbsthemmende Schneckenradgetriebe mit Kardangelenke hat eine Unteretzung von 6:1. Ausführung mit Getriebe mit Anschlag.

WANDMONTAGE

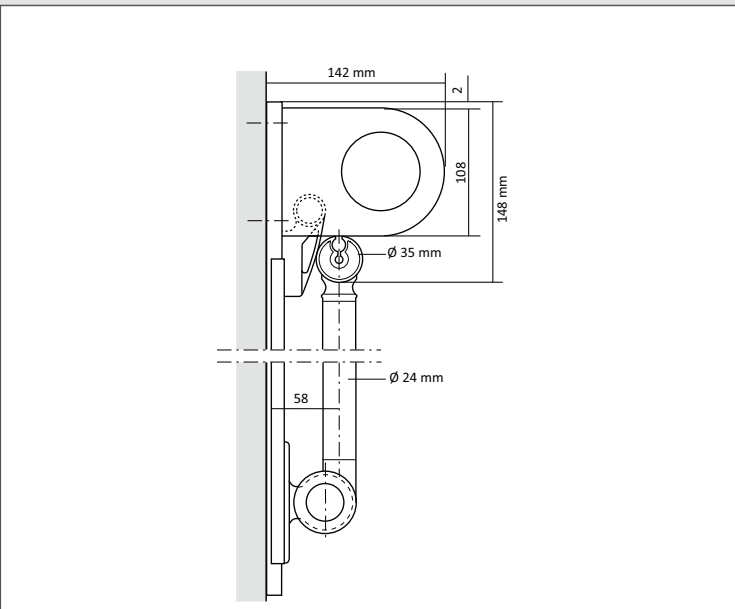
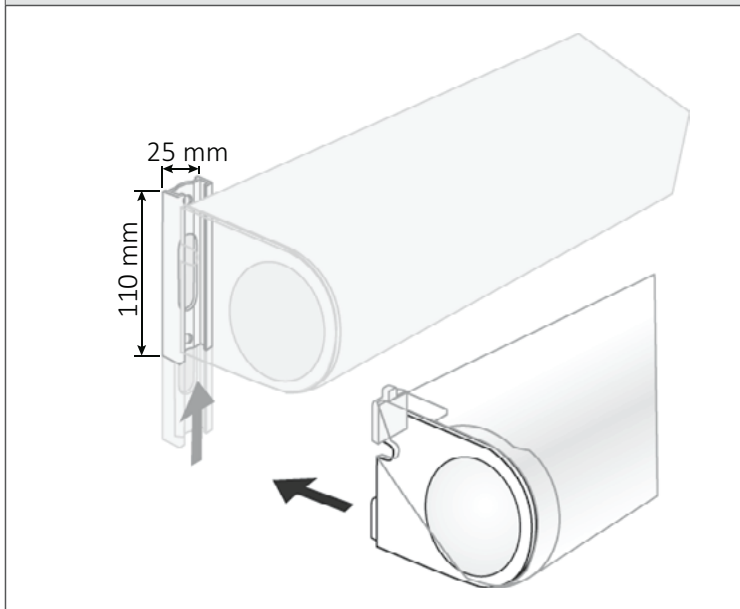

AUSFÜHRUNGSOPTION SCHACHTEINBAU (Aufpreis)

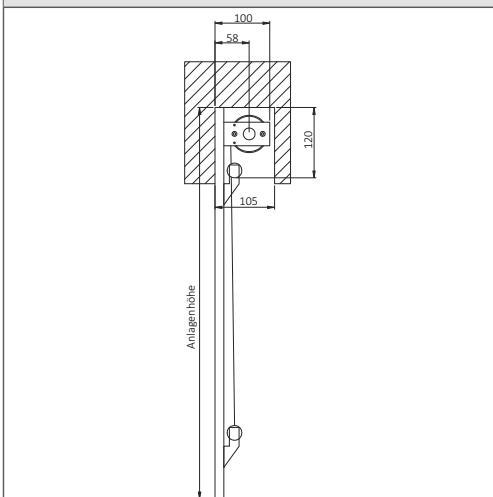

Schachteinbau ohne Kasten, nur mit Motor lieferbar

BESTELLANGABEN

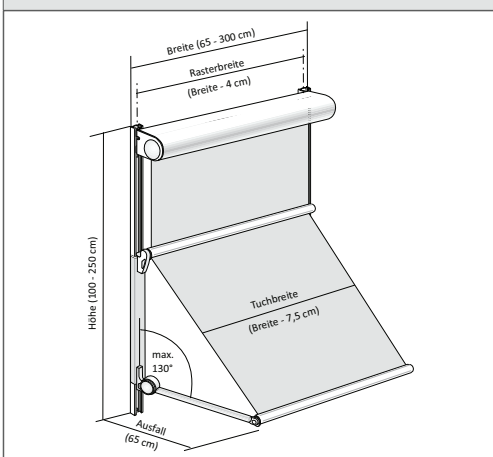

Achsmass Einzelanlage = Rasterbreite + 39 mm = Fertige Breite

BESTELLMASS BREITE = Fertige Breite

BESTELLMASS HÖHE = Höhe

BESTELLMASS AUSFALL = Ausfall

VERTIKALSCHNITT

